

オートクルーズコントロールユニット

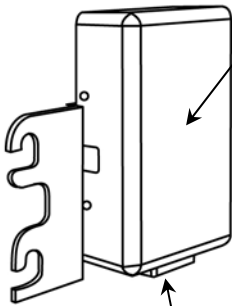

基準不適合発生箇所

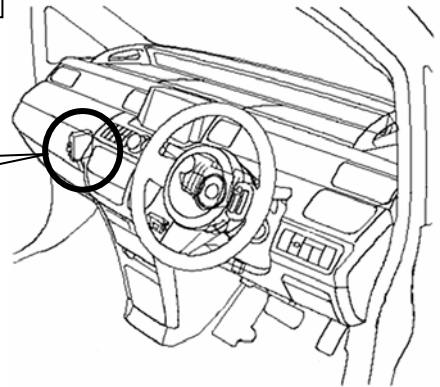

自動定速走行装置（オートクルーズコントロールユニット）のプログラムが不適切なため、定速走行・車間距離制御装置の自動ブレーキが作動中に、運転者がブレーキ操作を行った場合、又は前方障害物衝突被害軽減制動制御装置（衝突被害軽減ブレーキ）の自動ブレーキが作動した場合に、これらのブレーキが解除された後もオートクルーズコントロールユニットがブレーキ作動中と判定し続ける。そのため、制動灯が点灯したままとなり車両が停止するまで消灯しない。

改善の内容

全車両、当該オートクルーズコントロールユニットを対策品と交換する。

注： は交換部品を示す。

識別：助手席ドアアヒンジ上側ボルト頭部に黄色ペイントを塗布する。