

改善箇所説明図

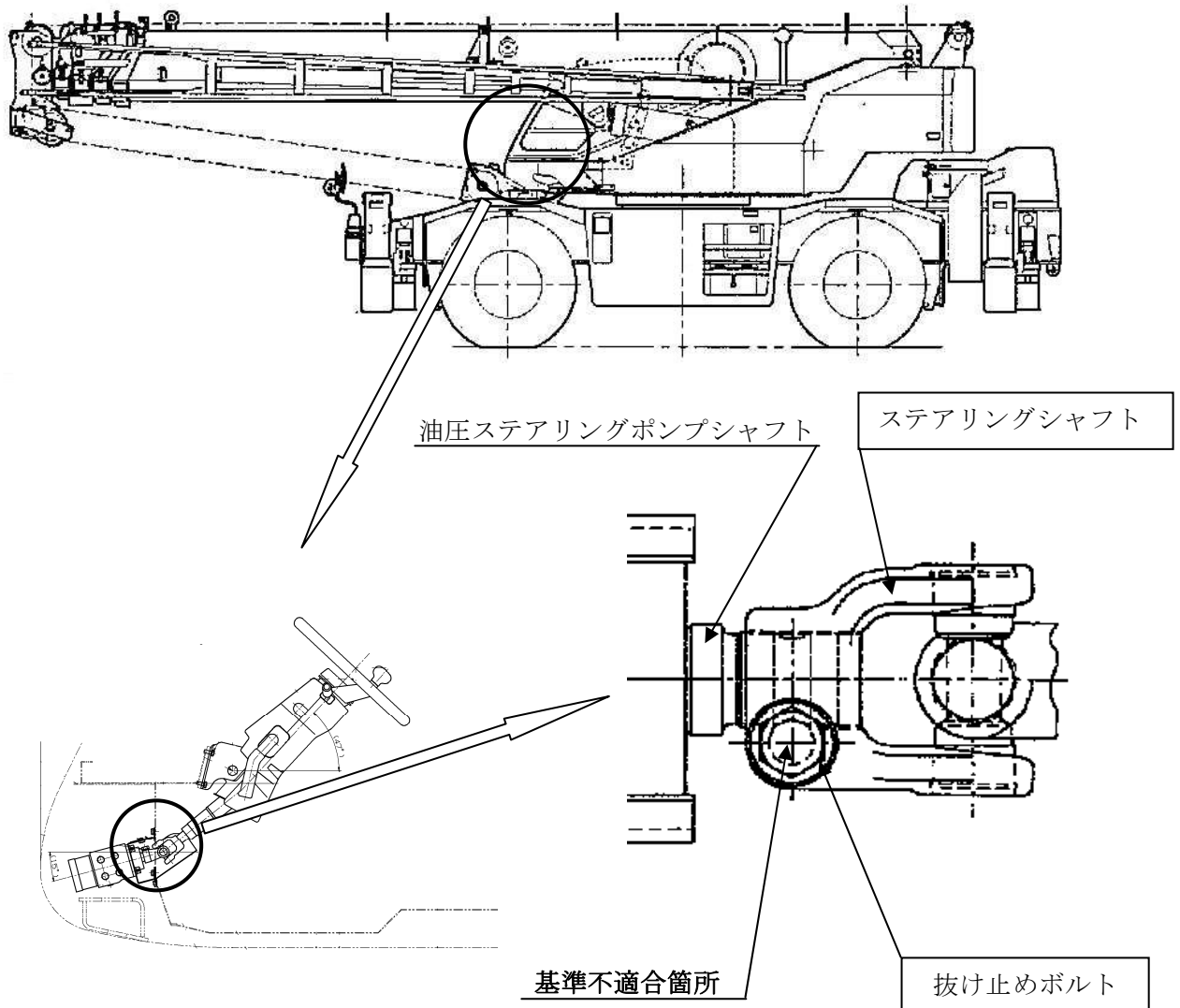

基準不適合箇所

かじ取り装置のステアリングシャフトと油圧ステアリングポンプシャフトの連結部において、ステアリングシャフトの抜け止めボルト穴の加工が不適切なため、抜け止めボルトと油圧ステアリングポンプシャフトの抜け止め溝との掛かりが不足している場合がある。このため、ハンドル位置調整の際、当該連結部が外れ、最悪の場合、ステアリング操作が不能となるおそれがある。

改善内容

全車両、抜け止めボルトの掛かり代を点検し、不適切なものについてはステアリングシャフトを良品に交換する。

また、抜け止めボルトと抜け止め溝との掛かりを確実にするため、抜け止めボルトを対策品と交換する。

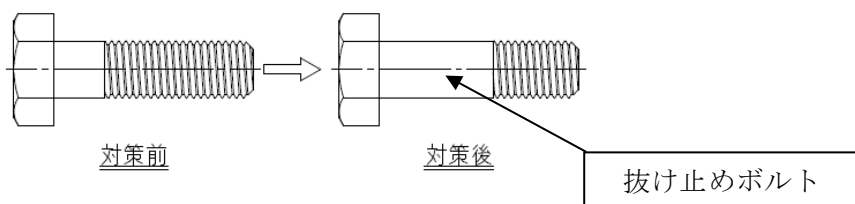

注：□は、交換部品を示す。

識別：交換したボルトに白色ペイントを塗布する