

改善箇所説明図

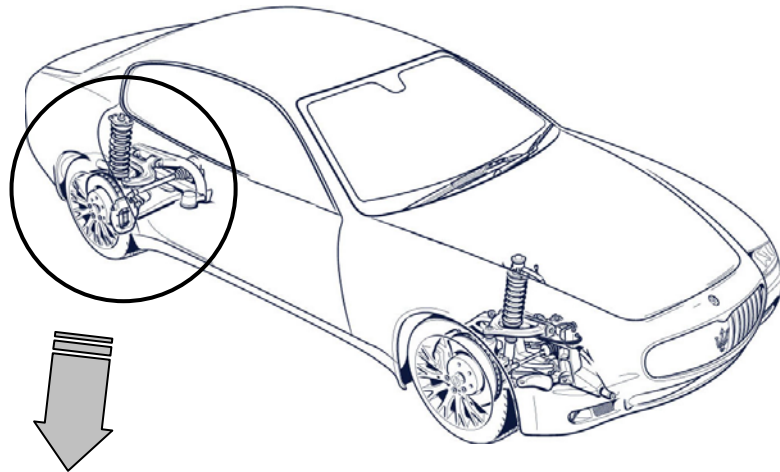

リアサスペンション

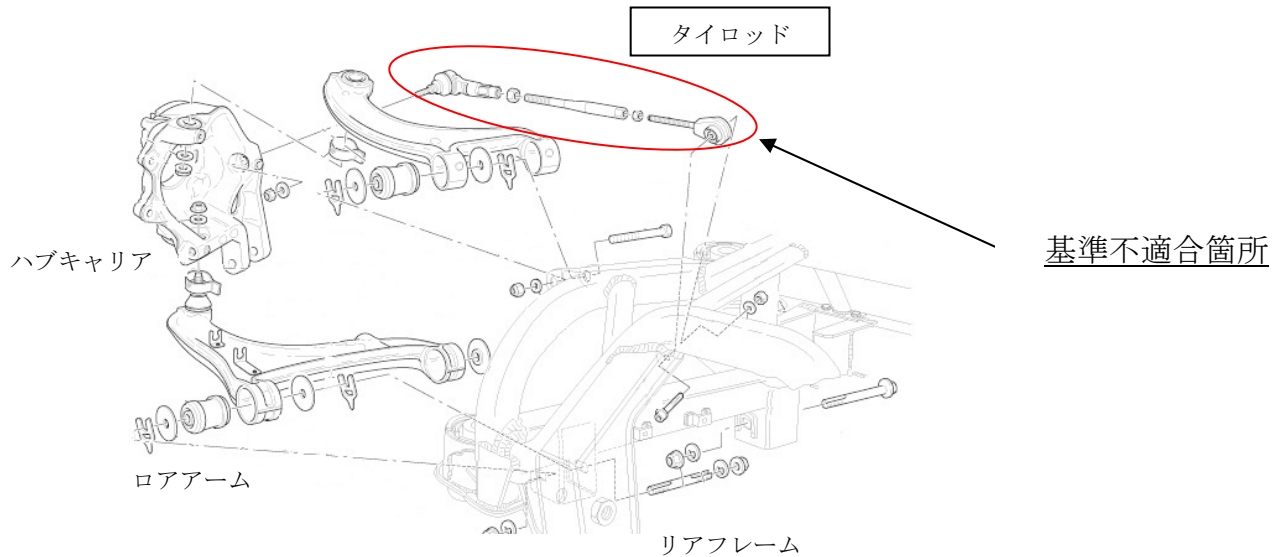

基準不適合箇所

後輪のトーインを調整するタイロッドにおいて、不適切に製造されたものがある。そのため、そのままの状態で使用を続けた場合、路面状態によってタイロッドが破損し、車両制御を失うおそれがある。

改善の内容

全車両、後輪の左右のタイロッドを良品と交換する。

※注意： は交換部品を示す。