

改善箇所説明図

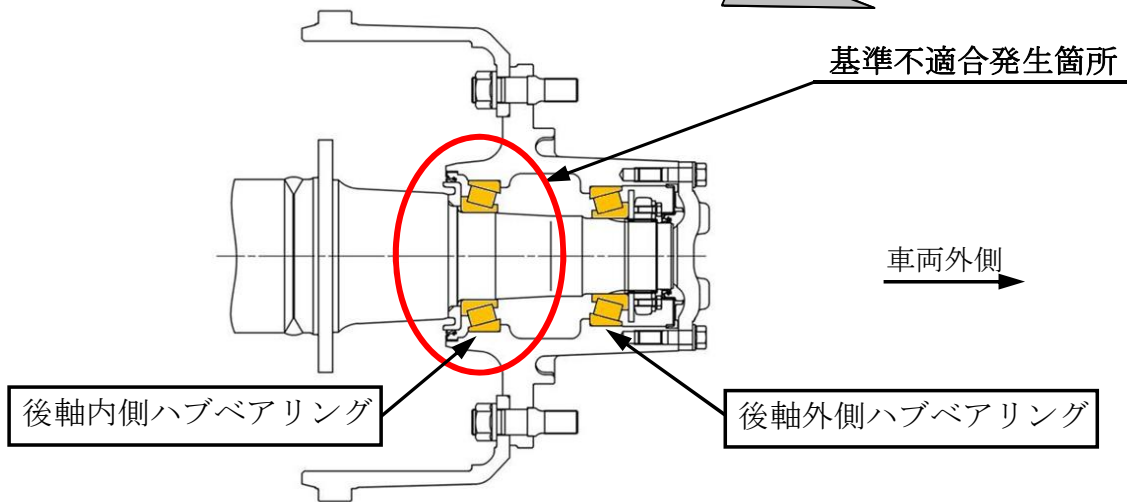
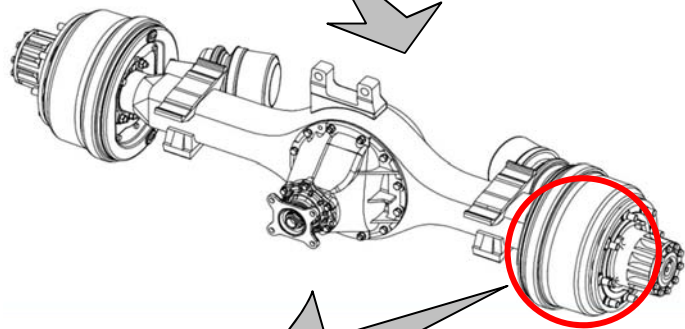

大中型トラック及び中型バスの後軸内側ハブベアリングにおいて、ベアリングの材料が不適切なため、強度が低下しているものがある。そのため、そのままの状態で使用を続けると、当該ベアリングが損傷し、最悪の場合、円滑な走行ができなくなるおそれがある。

改善の内容

全車両、後軸内側ハブベアリングを良品と交換するとともに、外側ハブベアリングを新品と交換する。

注：□内は交換部品を示す。

識別：最後軸のハウジング後方左側に白色ペイントを塗布する。