

LIM(車上一次リニア誘導モータ)に関する国際規格

日本の地下鉄等で実用されている車両駆動用車上一次リニア誘導モータ(LIM)の性能及び試験方法を規定

リニア地下鉄のメリット

台車とパンタグラフを小型化 → 車両の総断面積が小さい

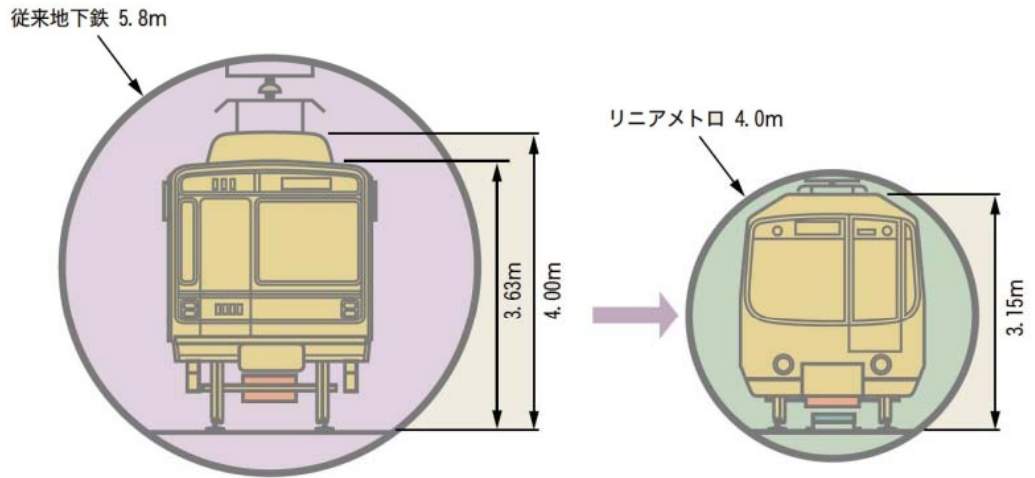

トンネル断面積は従来の大型地下鉄の約半分

リニア地下鉄の技術

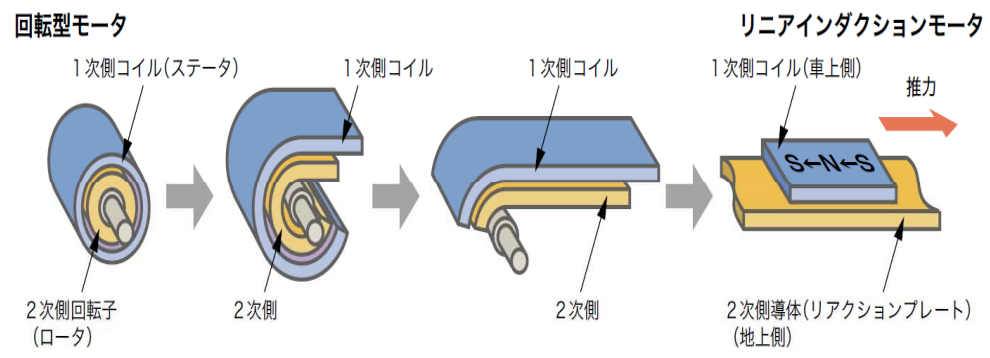

リニア地下鉄の例
(都営大江戸線、福岡市交七隈線)