

改善箇所説明図

(代表車種:コマツ KDP-WA115 通称名:WA100-6)

【改善前】

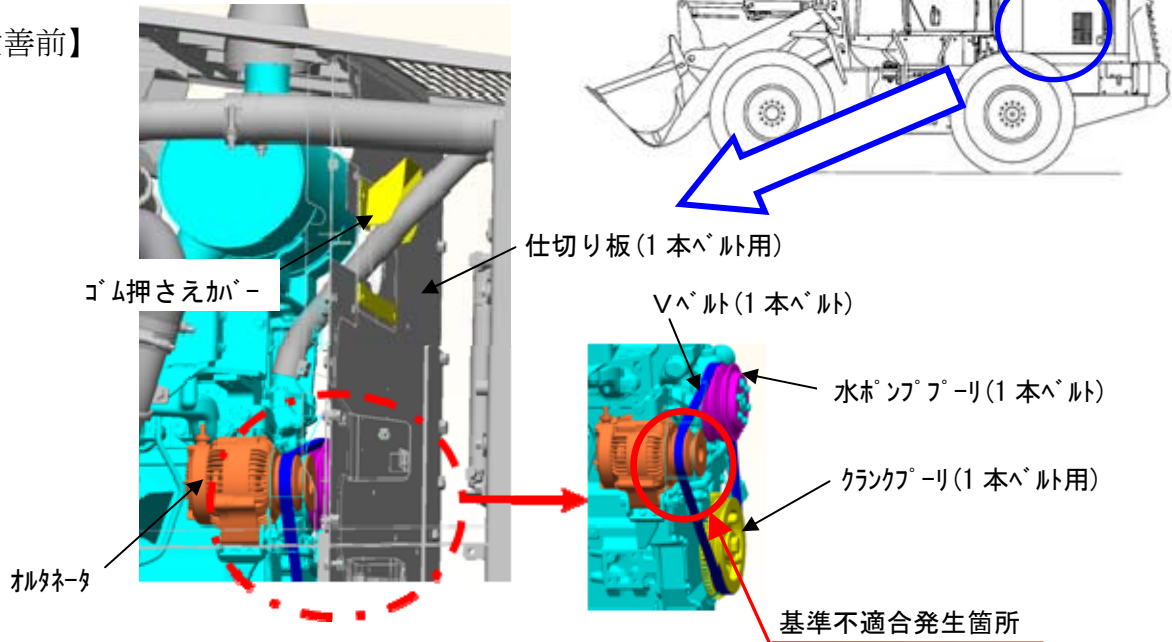

【改善後】

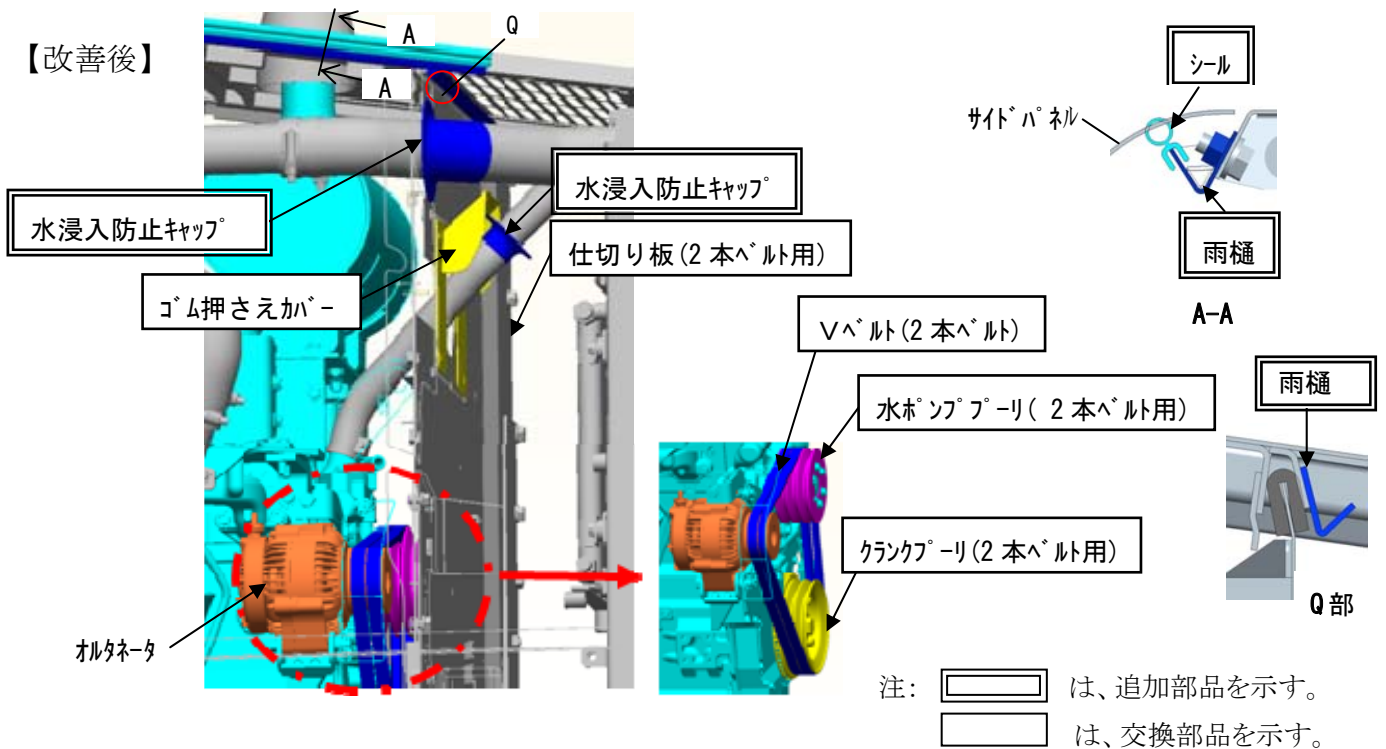

原動機室の防水構造が不適切なため、原動機の回転をオルタネータに伝達するVベルトとプーリに浸入した雨水等がかかることから、Vベルトに滑りが発生するものがある。そのため、そのまま使用を続けると、異音等が発生するとともにVベルトが早期摩耗または折損し、オルタネータが駆動されず充電不良となり、最悪の場合、原動機が停止し、再始動できなくなるおそれがある。

改善措置の内容:全車両、雨樋とシールおよび水浸入防止キャップを追加し、ゴム押さえカバーを対策品に交換する。なお、60Aオルタネータ装着車はVベルトとプーリおよび仕切り板を対策品に交換する。

識別: 水浸入防止キャップの装着有無で識別する。