

改善箇所説明図

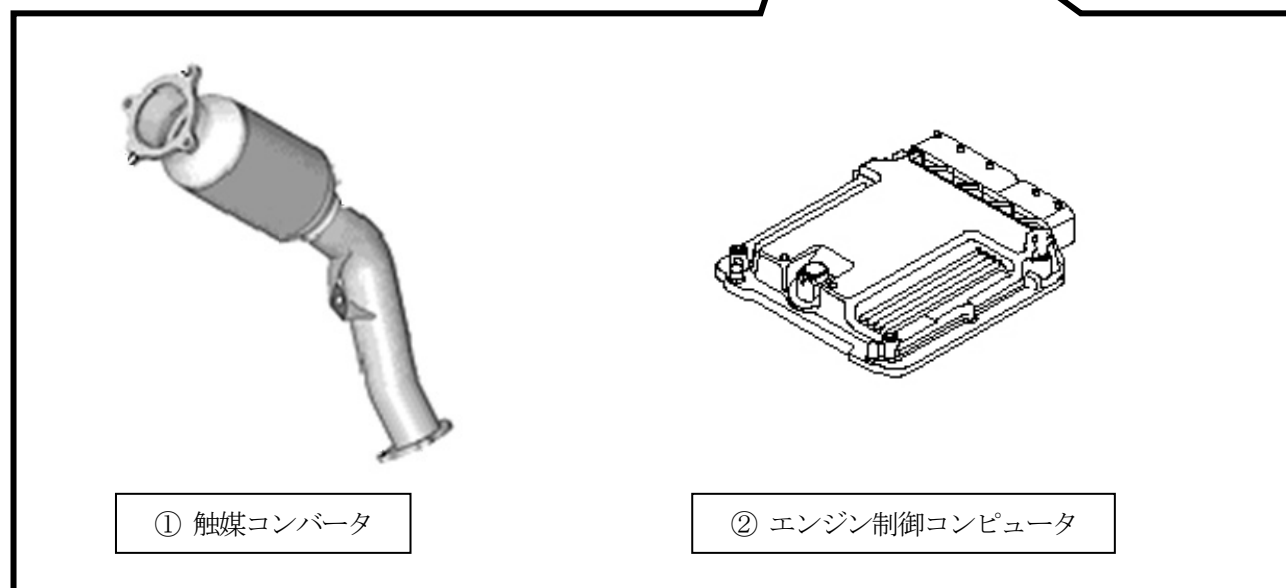

注： は、交換する部品およびプログラムを更新する部品を示す。

基準不適合発生箇所

- ① 認証を取得した仕様と異なる触媒コンバータが取り付けられている。
- ② A5 カブリオレ（幌型車両）においては、異なる触媒コンバータ用のエンジン制御コンピュータプログラムになっている。

改善措置の内容

- ① 全車両、触媒コンバータを正規品と交換する。
- ② A5 カブリオレの全車両、エンジン制御コンピュータのプログラムを正規のプログラムに更新する。

識別：車両識別プレートの下側に、青色で直径5mm程度のマークを塗布する。

また、点検整備記録簿の該当欄に「日付、走行距離、ワークショップスタンプと担当者名、リコール：外-1849 触媒の仕様違いの改修」と記入する。