

# 改善箇所説明図

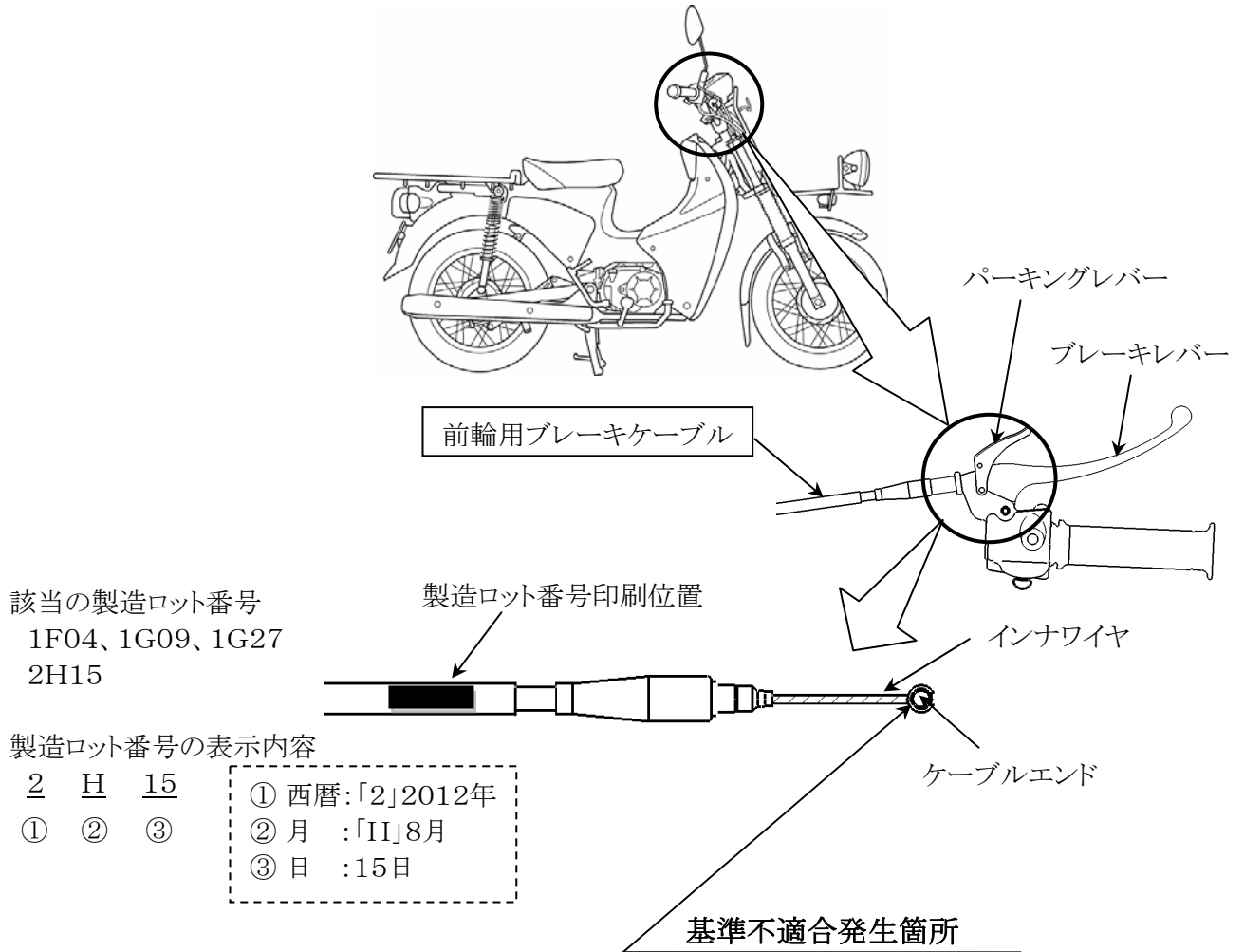

前輪ブレーキにおいて、ケーブルエンドへのインナワイヤ鑄込み位置が不適切なため、坂道などの駐停車時に使用するパーキングレバーの操作を繰り返し行くと、ケーブルエンドが破損し、前輪ブレーキが利かなくなるおそれがある。

## 改善の内容

全車両、前輪用ブレーキケーブルを良品と交換する。なお、改善措置用部品の供給に時間を要することから、当面の暫定措置として、全車両のブレーキケーブルの遊び量を指定値に調整するとともに、ケーブルエンドを点検し、損傷のあるものはブレーキケーブルを良品と交換する。また、ブレーキケーブルの製造ロット番号を確認し、該当するものはブレーキケーブルを良品と交換する。

注：  は交換部品を示す。

識別：車台番号付近に白色の識別ラベルを貼付する。