

改善箇所説明図

(車種:コマツ JDS-022 通称名:GD655-3)

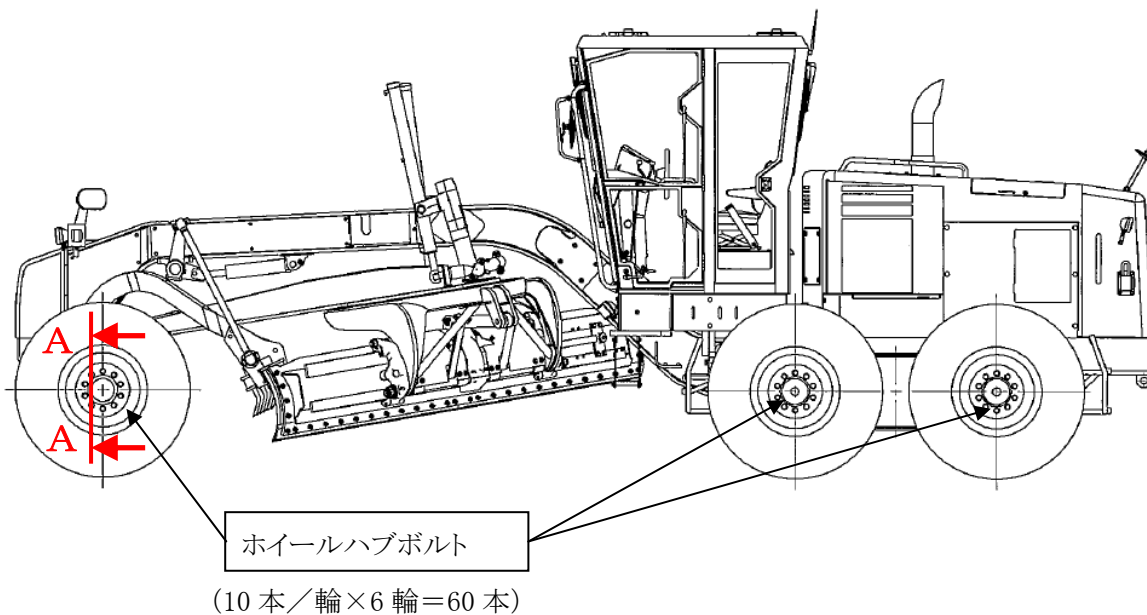

注: は、交換部品を示す。

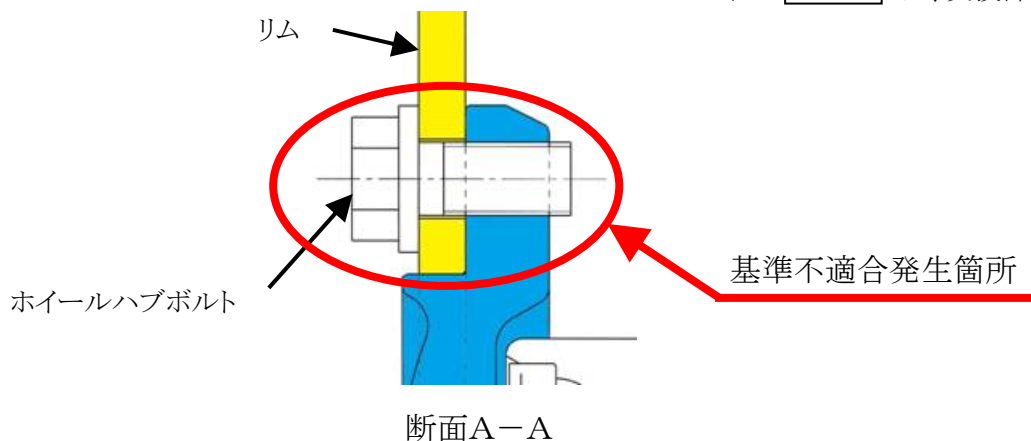

ホイールハブボルトにおいて、取扱説明書の締付けトルクの記載が誤って過大な値となっているため、当該トルクで締付けると降伏点を超え、ボルトが伸びてホイールを適切に固定出来ないことがある。最悪の場合、車輪が脱落する。

改善の内容:全車両、ホイールハブボルトを新品に交換し、正規のトルクで締付ける。

また、取扱説明書は訂正シールを貼付することで、正規の締付けトルクに訂正する。

識別:ホイールハブボルトに白ペイントを塗布し、識別する。

