

改善箇所説明図

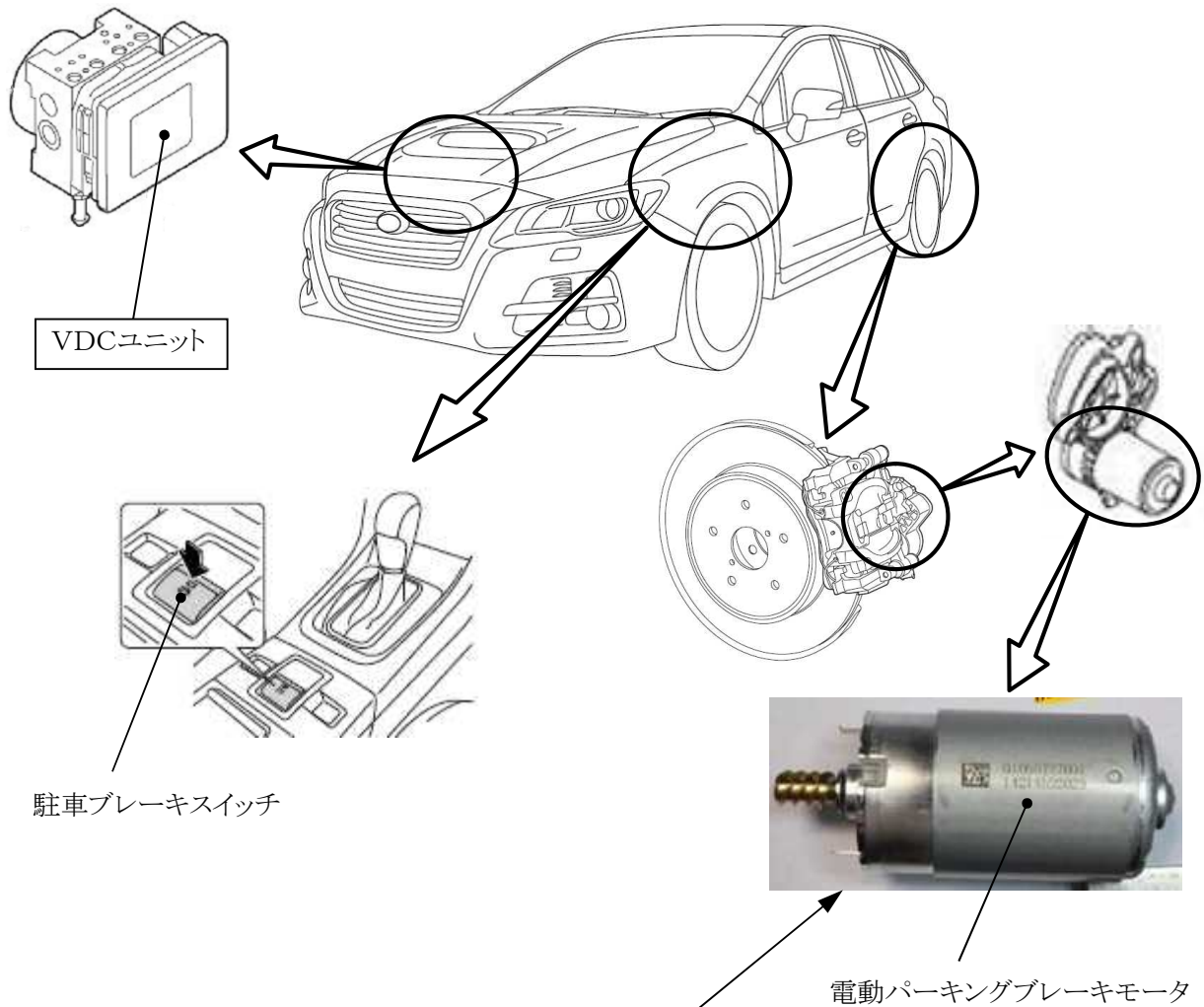

基準不適合発生箇所

VDC(ビークルダイナミクスコントロール)ユニットにおいて、電動パーキングブレーキ制御プログラムが不適切なため、車両駐車時に電動パーキングブレーキを作動させ、一定時間後にイグニッションスイッチをオフからオンに操作すると、電動パーキングブレーキのモータが作動し続けることがある。そのため、当該モータが損傷し、電動パーキングブレーキが解除できなくなるおそれがある。

改善内容

全車両、VDCユニットの制御プログラムを書き換える。

識別

車台番号打刻の3桁型式と6桁番号の間の「-」の上部に黄色ペイントを塗布する。

注: は制御プログラムを書き換える部品を示す。