

改善箇所説明図

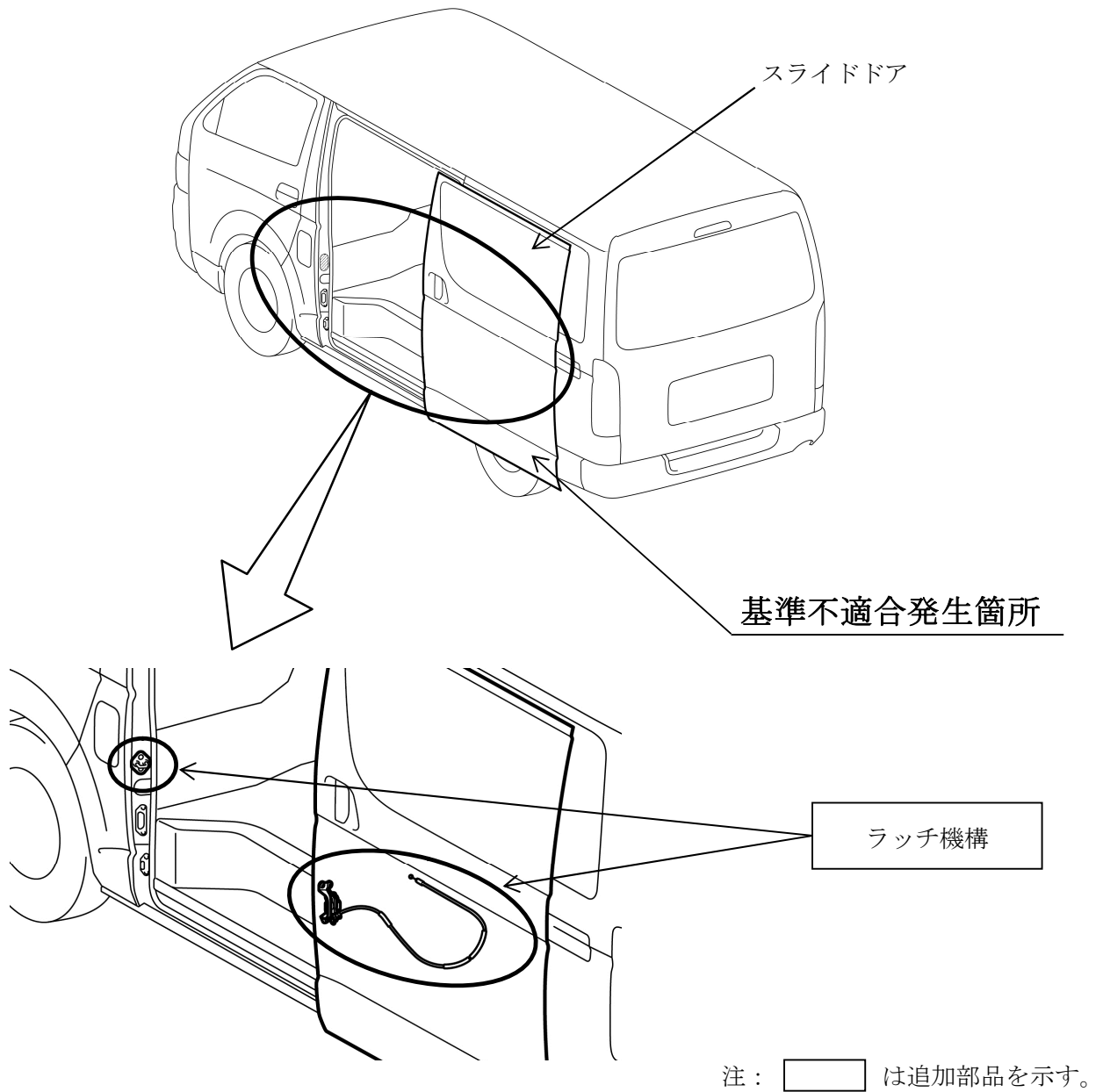

荷室との間に隔壁がない乗車定員3名の車両において、スライドドアが保安基準第25条第4項に定める乗降口の要件を満足していない。

改善の内容

全車両、当該ドアの前側用ラッチ機構を追加する。

識別：改善済車両には車台番号打刻の左上部に黄色ペイントを塗布する。