

改善箇所説明図

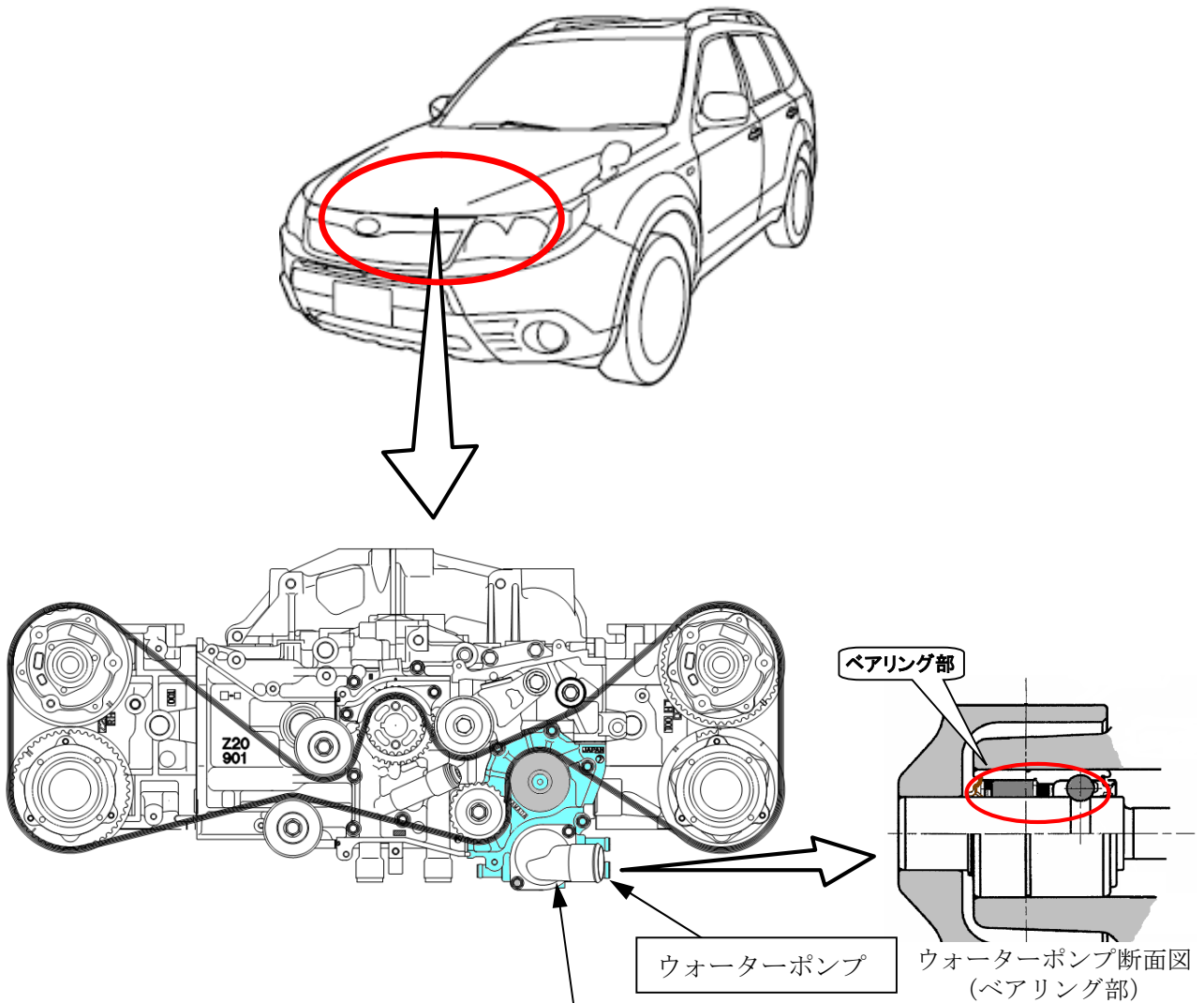

基準不適合発生箇所

エンジンのウォーターポンプにおいて、ベアリング部の組付隙間が小さいため、ベアリングが破損し、ウォーターポンプが機能しなくなる場合がある。そのため、タイミングベルトが損傷し、そのまま使用を続けると、エンジンが停止して再始動できなくなるおそれがある。

改善内容

全車両、ウォーターポンプを対策品に交換する。

識別

車台番号打刻位置の左側に黄色ペイントを塗布する。

注: は交換部品を示す。