

## [改善箇所説明図]

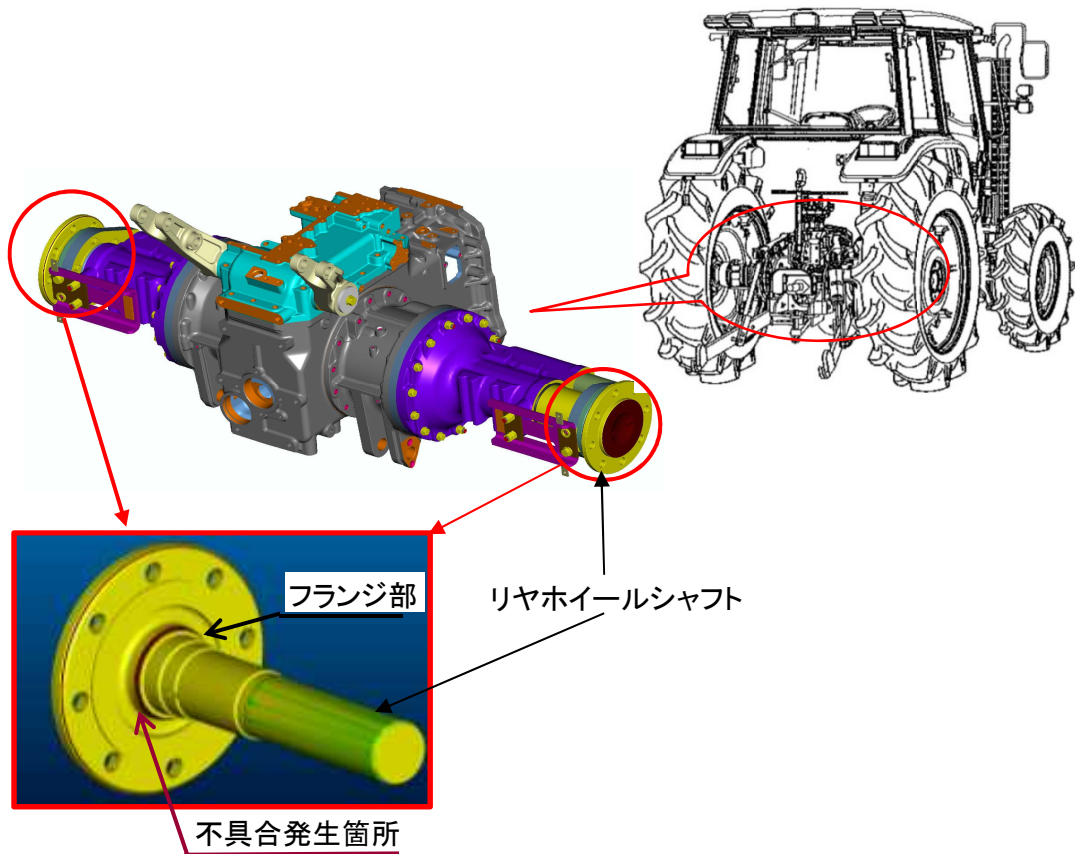

不具合発生箇所

注：  は、交換部品を示す。

農耕トラクタにおいて、リヤホイールシャフトの設計が不適切なため、設定内の最重量作業機を装着して作業した際、設計強度を超える負荷がシャフトのフランジ部にかかり、亀裂が生じることがある。そのため、そのままの状態で使用を続けると、亀裂が進展して折損し、最悪の場合、走行不能となるおそれがある。

### 改善内容

全車両、リヤホイールシャフトを対策品と交換する。

### 識別

対策品のリヤホイールシャフトのフランジ外周に追加した切溝にて識別する。

