

改善箇所説明図

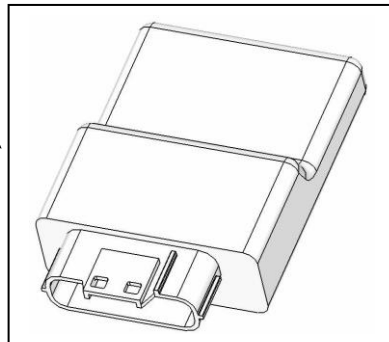

エレクトロニックコントロールユニット



不具合発生箇所

燃料噴射を制御するエレクトロニックコントロールユニット（略称：ECU）のプログラムが不適切なため、アイドリング時もしくは発進時のアクセル微開操作時にエンジンの燃焼状態が悪くなることもある。そのため、エンジン回転が低下し、最悪の場合、エンジンが停止するおそれがある。

改善対策の内容

全車両、ECUを対策品と交換する。

注： は、交換する部品を示す。

識別：シート下フレームクロスパイプに白色ペイントを塗布する。