

改善箇所説明図

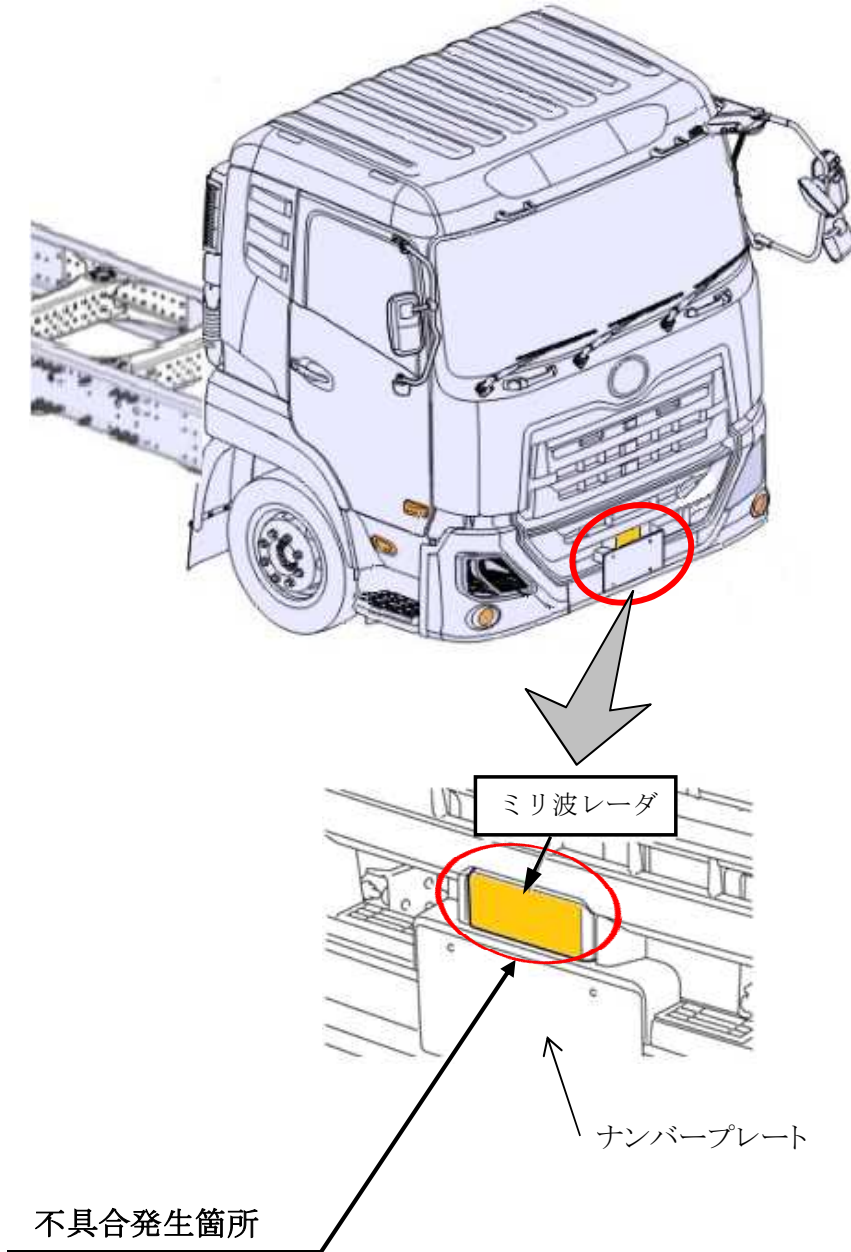

衝突被害軽減制動制御装置（トラフィックアイブレーキシステム）装着車において、ミリ波レーダによる障害物検知プログラムの機能限界により、先行車がない状況下で道路等の下を潜る構造のアンダーパス道路を通過する時や高速道路の出入口ゲート付近を走行した際に、ミリ波情報を稀に前方障害物と誤認識することがある。そのため、表示モニタに警告表示がされるとともに警告音を発し、使用者の予期せぬ急制動がかかるおそれがある。

改善の内容

全車両、ミリ波レーダの障害物検知プログラムを対策プログラムに書き換える。

注： 内は交換部品を示す。

識別：作業完了車には、運転席側ドア開口部のドアストライカー部分に白色または黄色ペイントを塗布する。