

改善箇所説明図

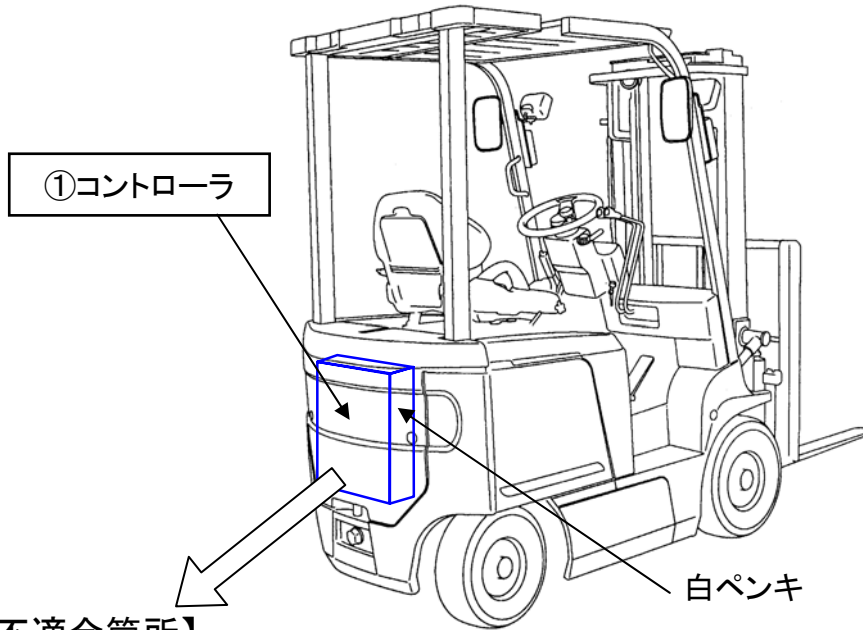

【基準不適合箇所】

②コントローラ内パワーモジュール

注: □ は交換部品を示す

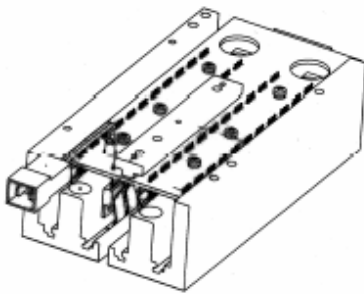

パワーモジュール断面図

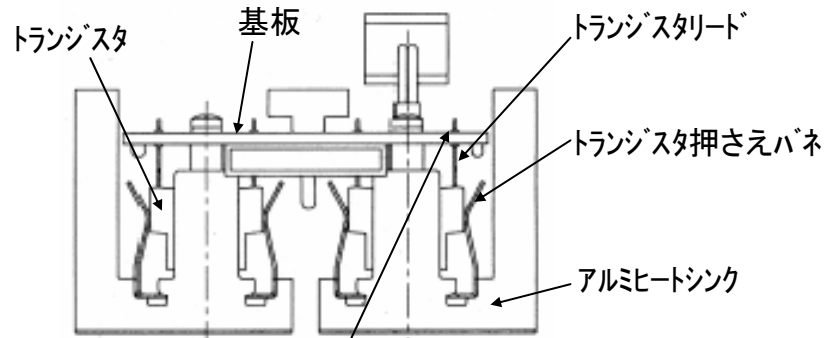

基準不適合箇所: トランジスタのリードハンダ部溶損

【基準不適合内容】

車両走行制御コントローラにおいて、パワーモジュールのトランジスタの放熱性が不足しているため、トランジスタから発生する熱により高温になるものがある。そのため、そのまま使用を続けると、トランジスタに過大電流が流れて破損し、走行不能になるおそれがある。

【改善内容】

全車両、型式に応じて以下の対策を行う。

- ①当該コントローラを対策品と交換する。
- ②当該コントローラ内パワーモジュールを対策品と交換する。

対策後識別：作業が終了したら、コントローラ右側面に白ペンキでマーキングする。