

[改善箇所説明図]

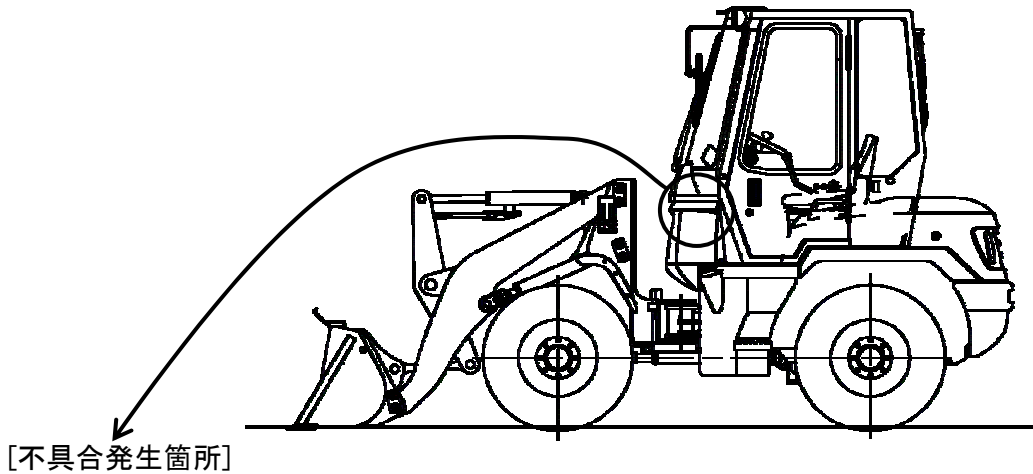

[不具合発生箇所]

盗難防止装置の電気回路において、リレーの仕様が不適切なため、リレー内部のコイルが発熱するものがある。そのため、そのままの状態を使用を続けると、コイルが短絡してヒューズが溶断し、原動機が停止して再始動できなくなるおそれがある。

改善内容

全車両、リレーを対策品に交換する。

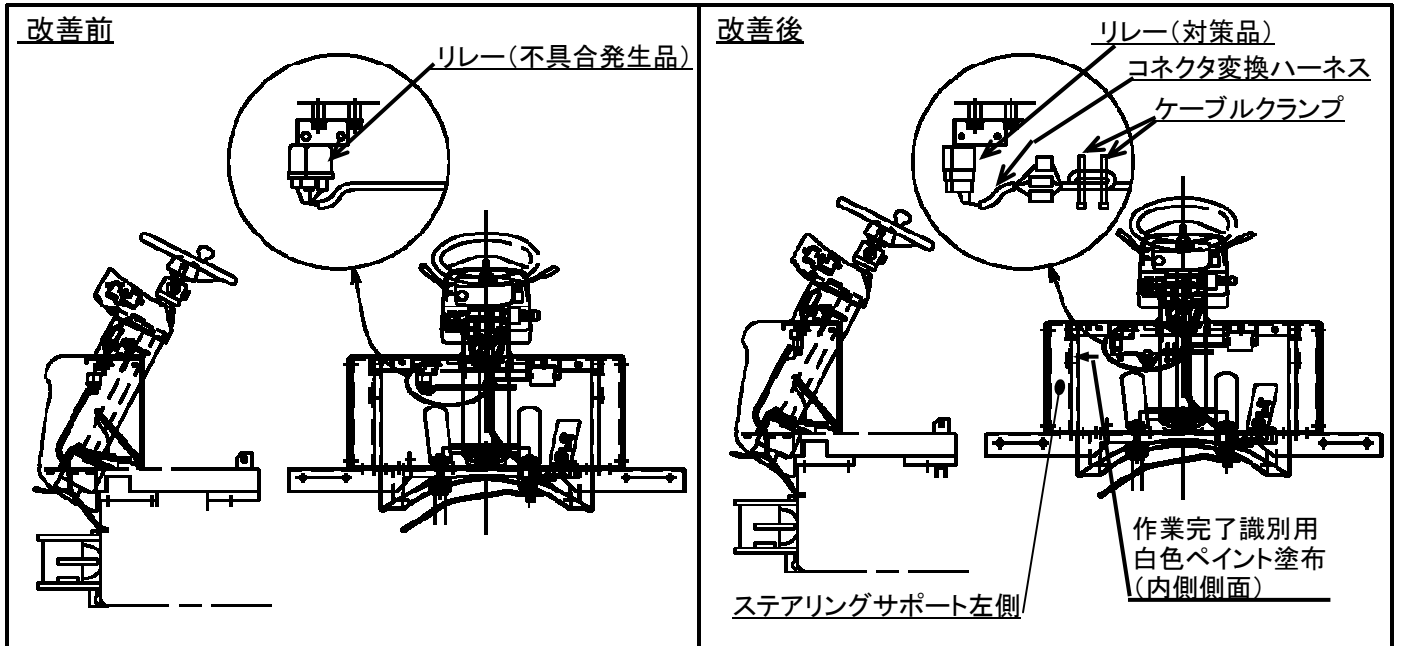

識別: 対策完了車については、ステアリングサポート左側に白色のペイントでマークを表示する。