

改善箇所説明図

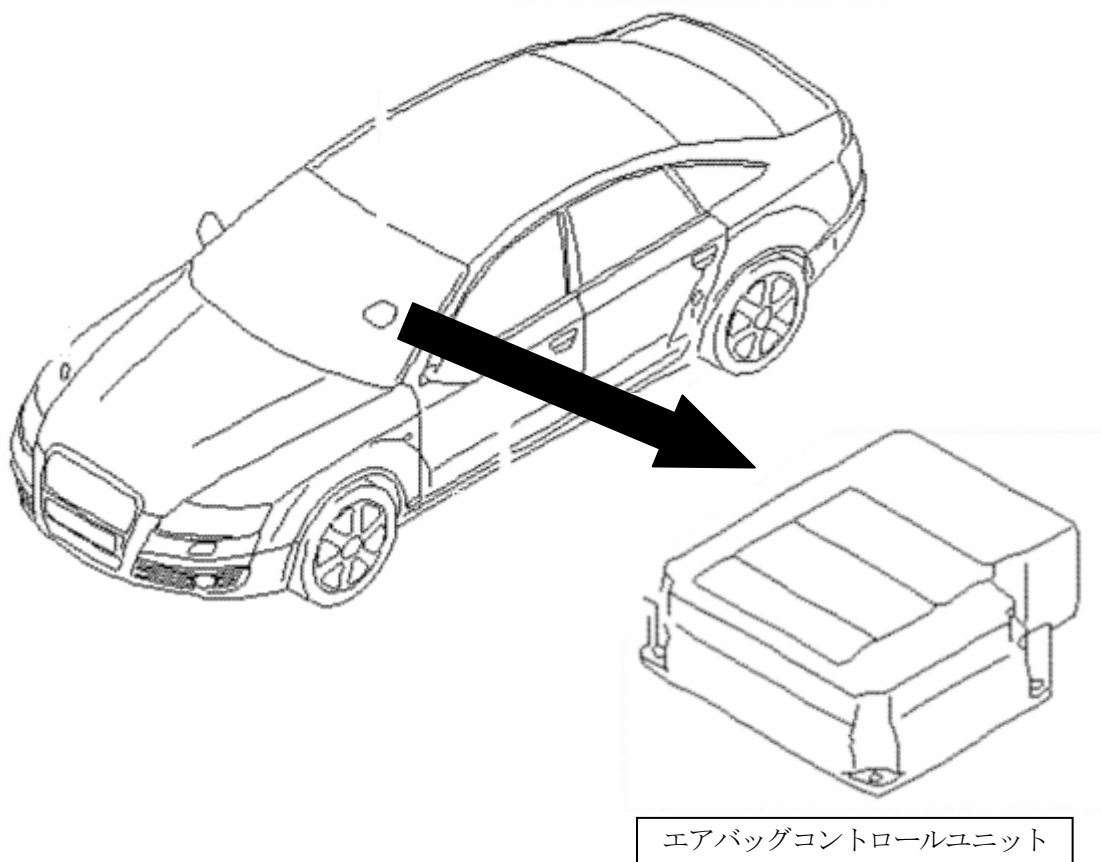

不具合発生箇所

エアバッグ装置のエアバッグコントロールユニットにおいて、当該ユニットのプログラムが不適切であったため、前面オフセット衝突時の状態等により減速センサーの信号処理が遅れることがある。そのため、衝突時にエアバッグの展開が遅れ、最悪の場合、乗員が過度の障害を受けるおそれがある。

改善内容

全車両、エアバッグコントロールユニットのソフトウェアを更新する。

識別： エンジンルーム内車台番号刻印の右側に黄色ペイント識別マークを付ける。また、点検整備記録簿の該当欄に「日付、走行距離、ワークショップスタンプと担当者名、リコールキャンペーン：外-1280、Audi A6 あるいは A6 アバント エアバッグコントロールユニットのソフトウェア改修」と記入する。