

## 改善箇所説明図

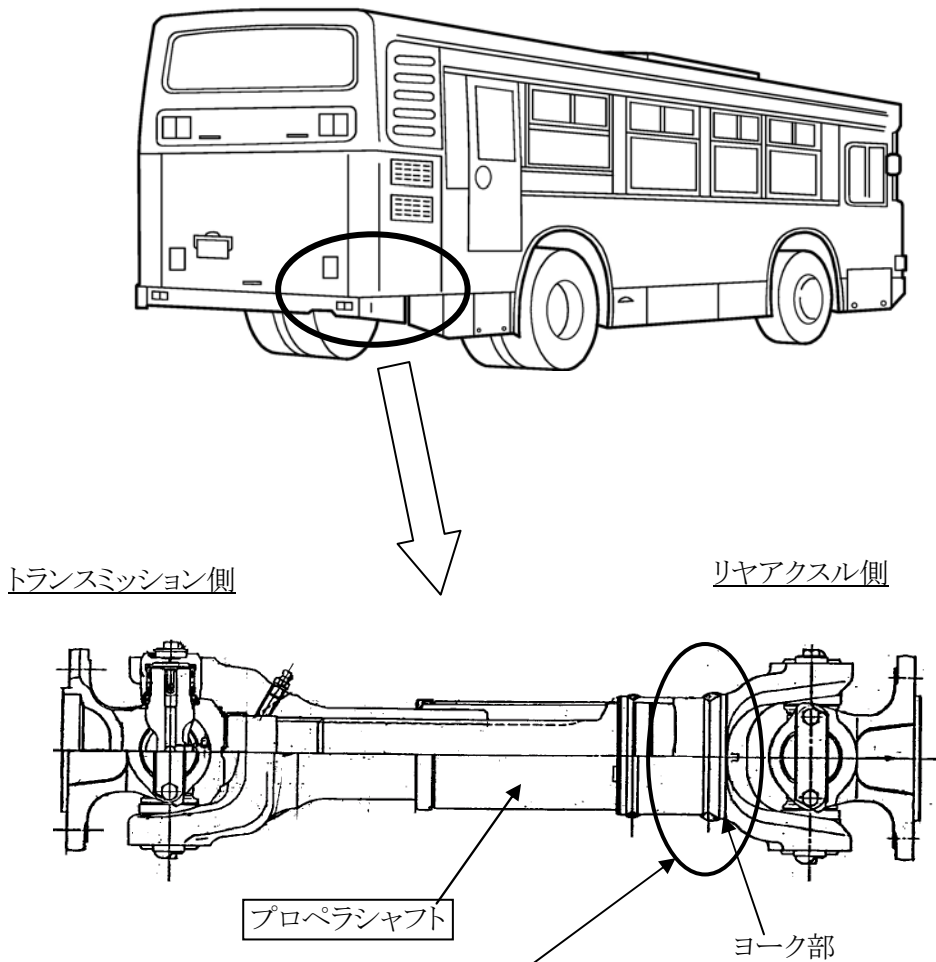

### 基準不適合発生箇所

動力伝達装置のプロペラシャフトの加工処理が不適切なため、強度が不足しているものがある。そのため、そのままの状態で使用を続けると、プロペラシャフトのヨーク部に亀裂が発生し、最悪の場合、当該プロペラシャフトが折損して、走行不能に至るおそれがある。

### 改善の内容

全車両、当該プロペラシャフトを良品と交換する。

注；  部品は交換部品を示す。

識別；改善済車両には、プロペラシャフト側面のプロダクションNo.表示部近傍に白色ペイントを塗布する。