

# 改善箇所説明図

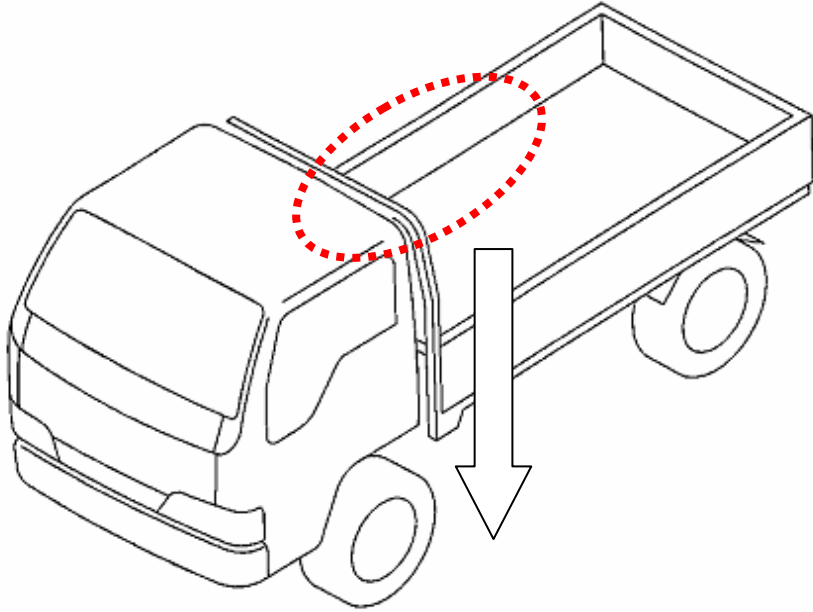

← 車両前方

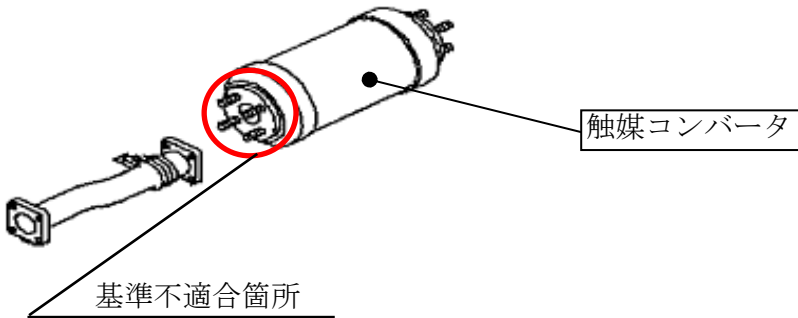
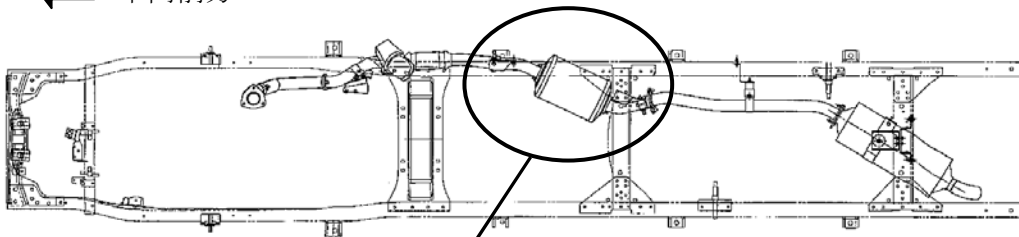

触媒コンバータにおいて、排気管と接続するフランジ部の溶接方法が不適切なため、強度が不足しているものがある。そのため、そのままの状態で使用を続けると、走行中の振動やエンジンの振動により当該溶接部に亀裂が発生し、最悪の場合、排気ガスが漏れて騒音が増大するおそれがある。

改善の内容：全車両、触媒コンバータを対策品と交換する。

識別：キャブ左側ピラー部IDプレートに黄色シールを貼付する。

注：  は交換部品を示す。