

改善箇所説明図

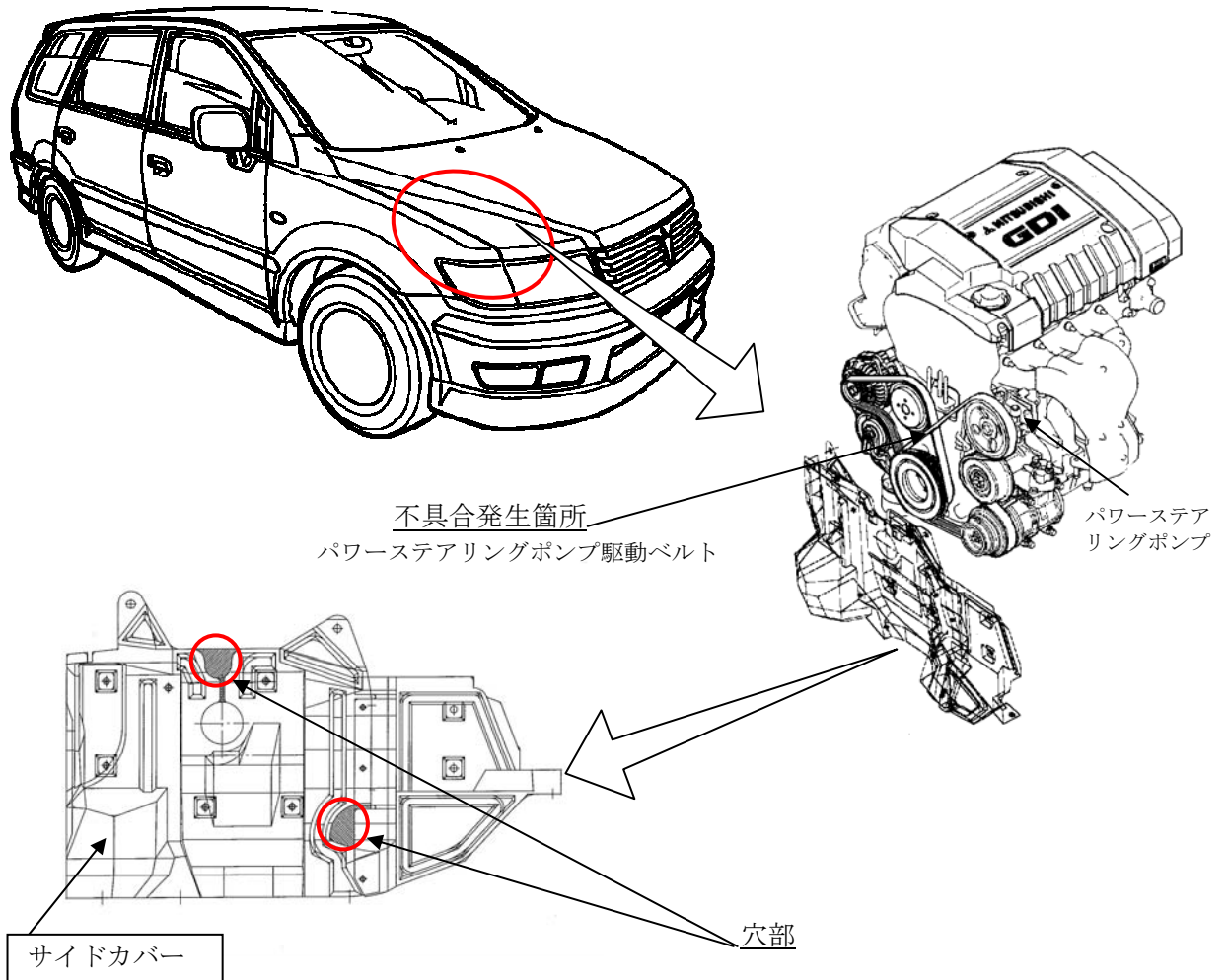

エンジンルーム右側に装着されているサイドカバーの形状が不適切なため、雨天走行時等に跳ね上げた水がパワーステアリングポンプ駆動ベルトにかかることがある。そのため、当該ベルトがスリップし、最悪の場合、パワーステアリングのアシストが損なわれ、ハンドルの操作力が増大するおそれがある。

改善の内容

全車両、サイドカバーを対策品と交換する。

注：図中の 内は交換部品を示す。

識別：改善済み車は、サイドカバーの上部に切欠き部が無いものである。