

改善箇所説明図

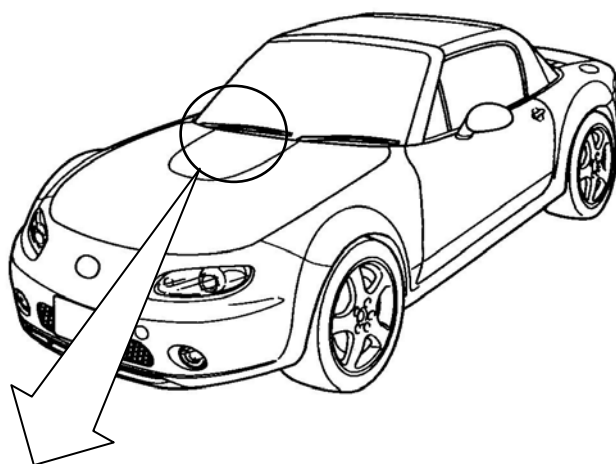

ホーンスイッチ&エアバッグアッソ

【ホーンスイッチの断面】

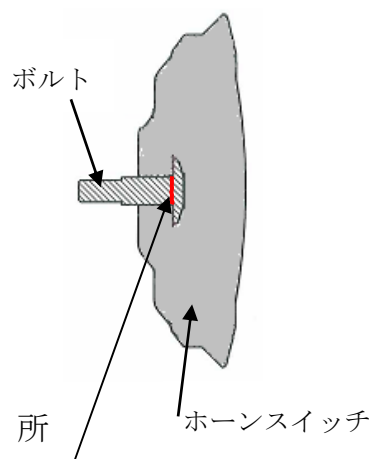
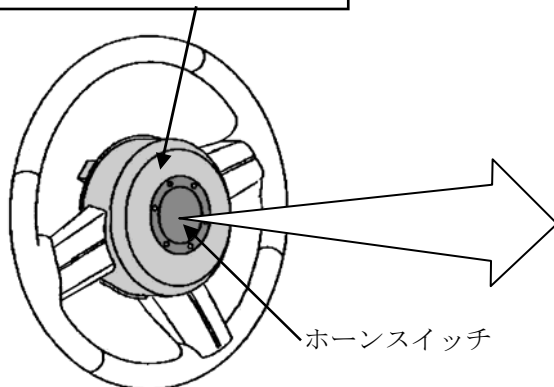

不 具 合 発 生 箇 所

ホーンスイッチをステアリングに締結しているボルトの強度が不足しているものがある。そのため、極低温下でエアバッグが展開した際、その圧力により当該ボルトが破断し、ホーンスイッチがステアリングから飛び出し、最悪の場合、乗員に危害を与えるおそれがある。

改善の内容

全車両、ホーンスイッチとエアバッグを対策品に交換する。

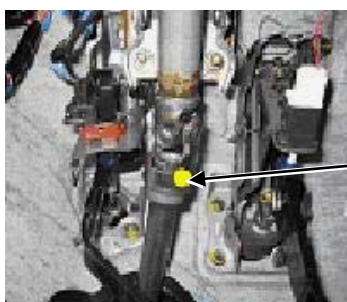

識別：室内にあるステアリング・シャフト・ジョイント部に黄色ペイントを塗布する。

注) は、交換部品を示す。