

改善箇所説明図

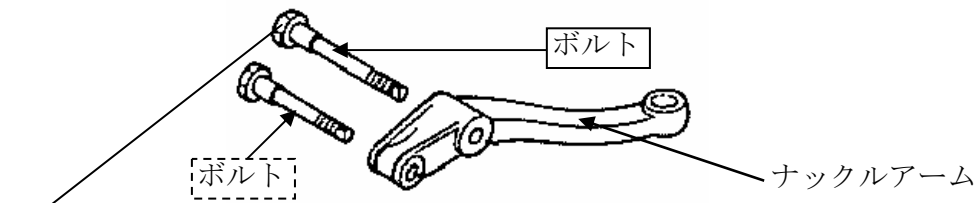
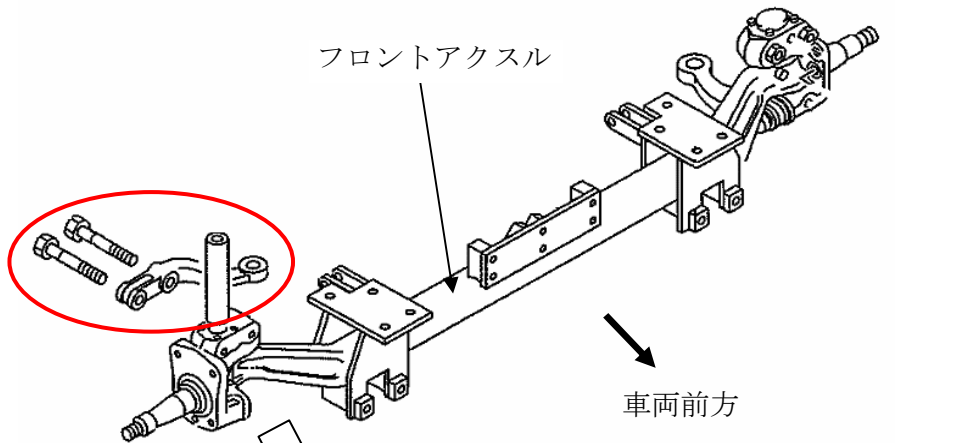
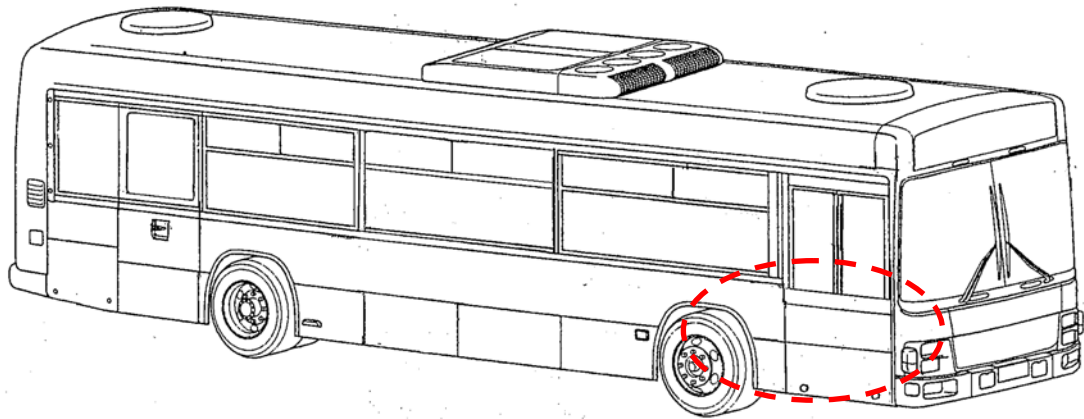

基準不適合発生箇所

かじ取り装置において、ナックルアームをナックルに固定するボルト2本のうち1本について、熱処理が不適切なため、強度が不足しているものがある。そのため、早期に当該ボルトが破損し、最悪の場合、2本とも折損し、ナックルアームが外れて操舵不能となるおそれがある。

改善の内容：全車両、当該ボルトを良品と交換する。なお、当該ボルトが損傷している場合には、他のボルトも新品と交換する。

識別：ナックルアーム側面に白色ペイントを塗布する。

注： は交換部品を示す。

は必要に応じて交換する部品を示す。