

改善箇所説明図

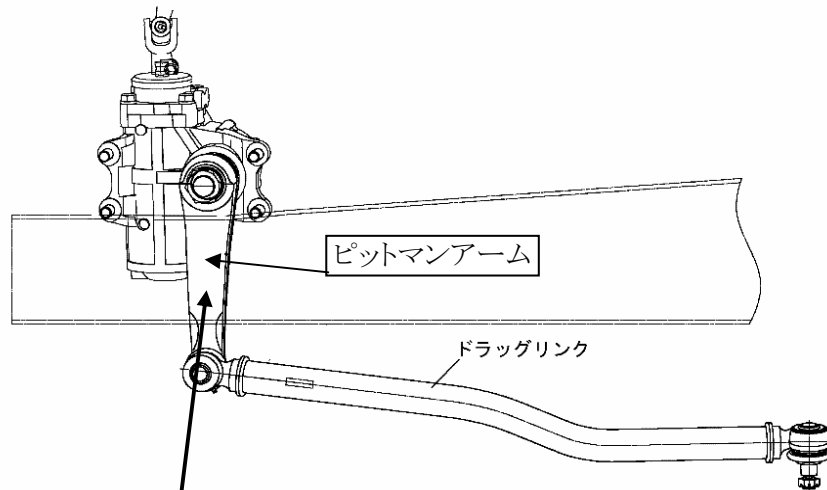
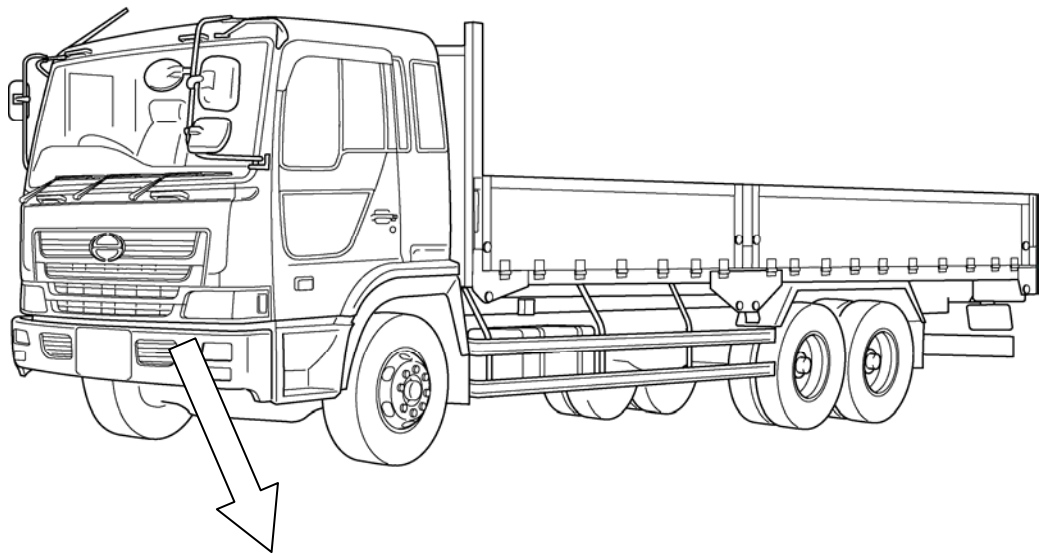

基準不適合発生箇所

かじ取装置のピットマンアームの強度が不足しているため、据え切り操作の多い使い方
で長期間使用すると、ピットマンアームに亀裂が発生することがある。そのため、そのままの状態
で使用を続けると、最悪の場合、ピットマンアームが折損してかじ取り操作ができなくなるおそ
れがある。

改善の内容

全車両、当該ピットマンアームを対策品と交換する。

 部品は交換部品を示す。

識別 ; 改善済み車両には、車台番号打刻位置前側下部に黄色ペイントを塗布する。