

# 改善箇所説明図

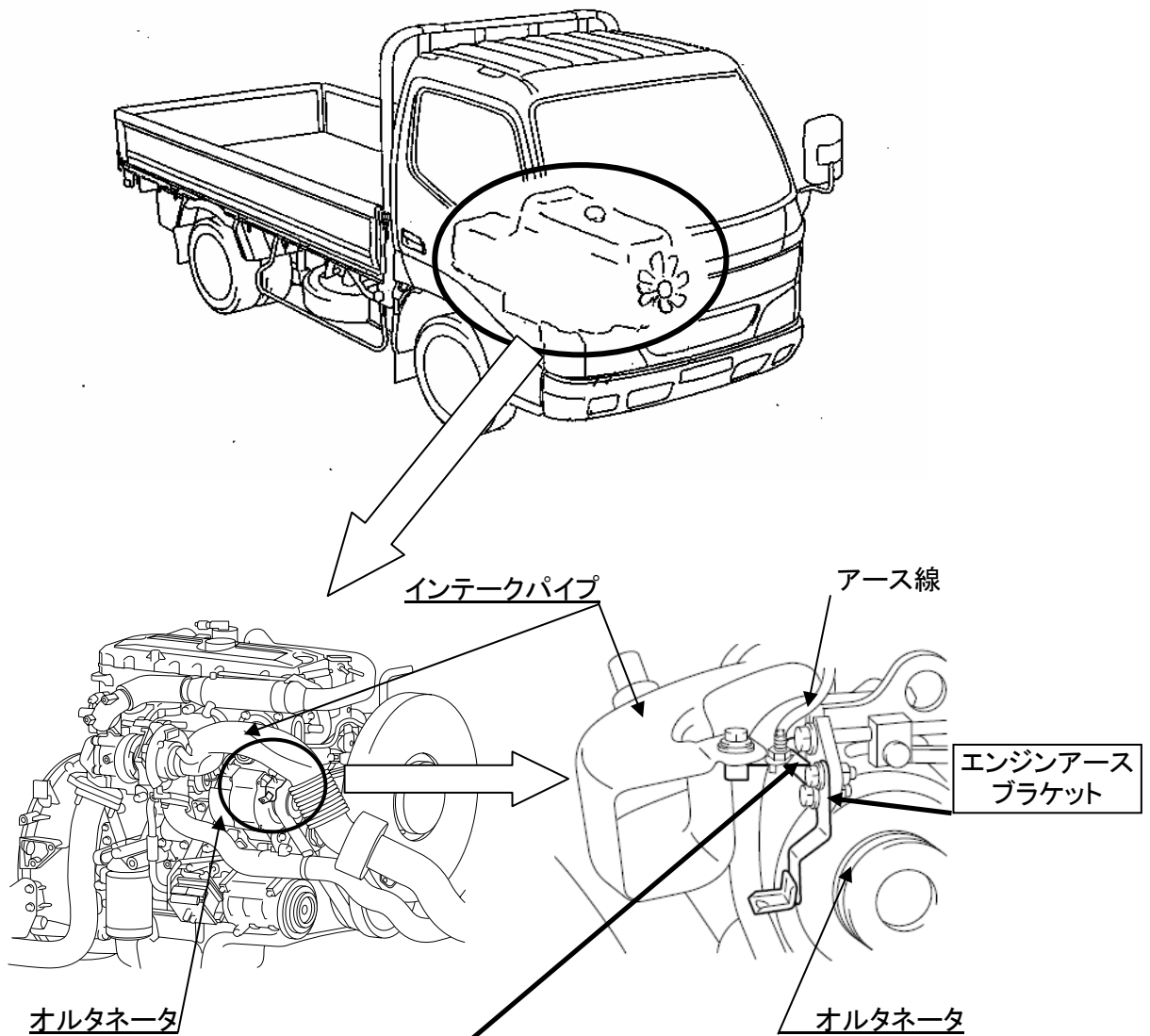

注：  は交換部品を示す。

## 基準不適合発生箇所

原動機用電子制御装置等のアース線を接続するブラケット(エンジンアースブラケット)の強度が不足しているため、原動機の振動によりブラケットが共振し亀裂が発生するものがある。そのため、そのまま使用を続けると、当該ブラケットが折損してアース機能が不良となり、エンストし再始動できなくなるおそれがある。

## 改善の内容

全車両、当該ブラケットを対策品と交換する。

識別 : 改善済車両には車台番号打刻位置の下部に黄色ペイントを塗布する。