

改善箇所説明図

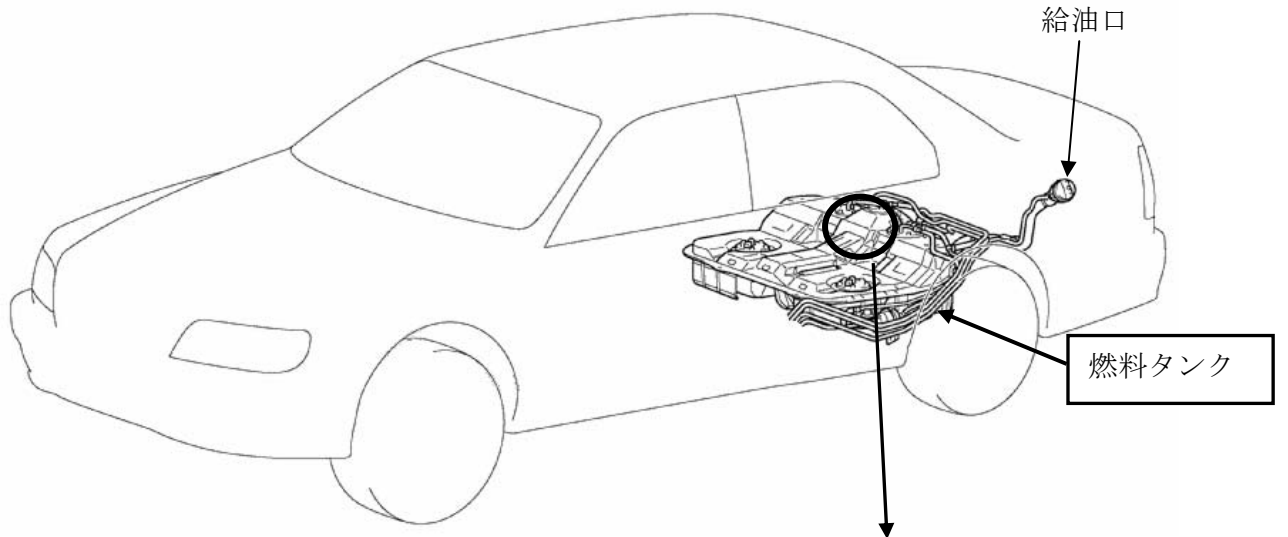

基準不適合発生箇所

設計指示値を超えて製造された燃料タンクを組み付けたため、燃料タンク上面と車体との隙間が規定値より大きくなるものがあり、燃料タンク内の圧力の変化により異常に変形するものがある。そのため、そのままの状態で使用を続けると、燃料タンク上部に亀裂が発生し、最悪の場合、燃料を満タンにすると燃料が漏れるおそれがある。



改善の内容

全車両、燃料タンクを対策品と交換の上、車体フロアとの隙間を規定値以内に調整する。

注： 内は交換部品を示す。

識別：ヒューエルリッドのヒンジ部に白色または黄色のペイントを塗布する。