

## 改善箇所説明図

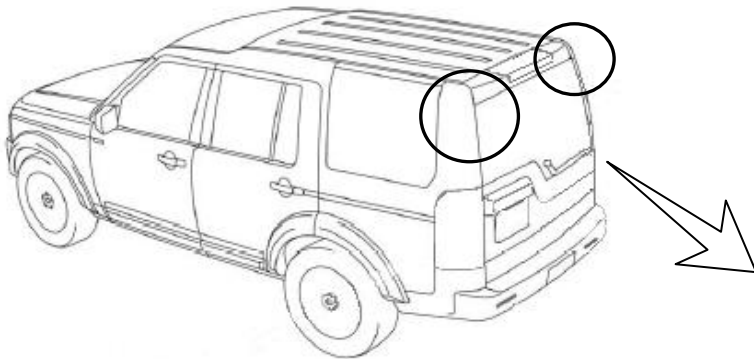

不具合発生箇所

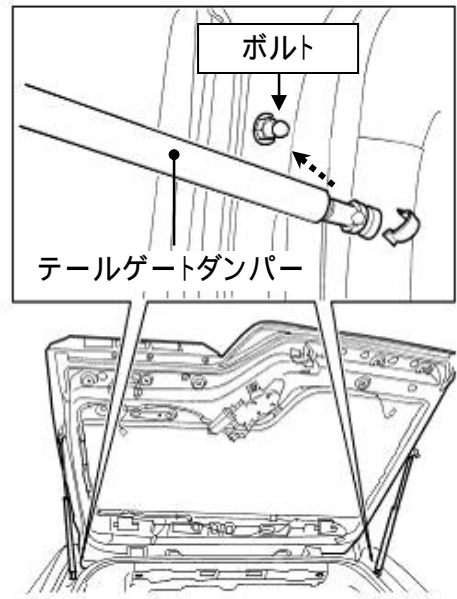

### 不具合発生箇所

テールゲートダンパーをボディ側に取り付けるボルトの締め付けトルクが不足しているため、走行中の振動等により当該取付部が緩むものがある。そのため、そのまま使用を続けると異音が発生し、最悪の場合、当該ダンパーがボディから外れてテールゲートが降下するおそれがある。

### 改善の内容

全車両、テールゲートダンパーの当該ボルトに緩み止め剤を塗布し、規定トルクで締め付ける。

### 識別

右側テールゲートダンパーのボディ側取り付け部付近に黄色ペイントを塗布する。

注：  は締め付け部品を示す。



識別