

# 改善箇所説明図

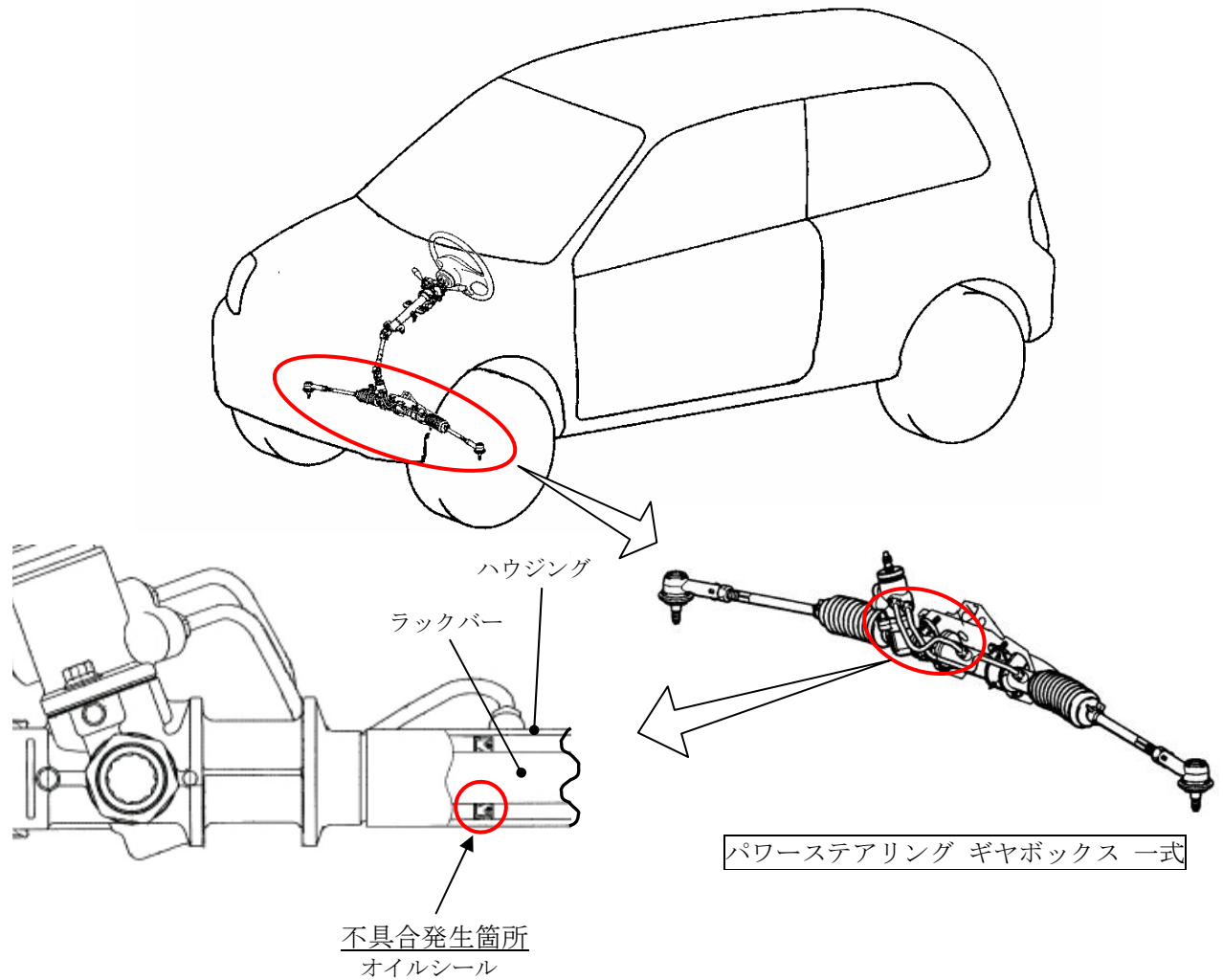

パワーステアリングギヤボックス内のラックバーの組付け作業が不適切なため、ギヤボックス内のオイルシールを損傷させたものがある。そのため、そのまま使用を続けると、損傷が進行し、オイルが漏れ、最悪の場合、ハンドルの操作力が増大するおそれがある。

## 改善の内容

全車両、パワーステアリングギヤボックスのロット番号を確認し、該当するものは、パワーステアリングギヤボックス一式を良品と交換する。

注：図中の  内は交換部品を示す。

識別：改善済み車は、エンジンルーム内の銘板左側の取り付けリベット頭部に、白色または黄色のペイントを塗布する。