

## 改善箇所説明図

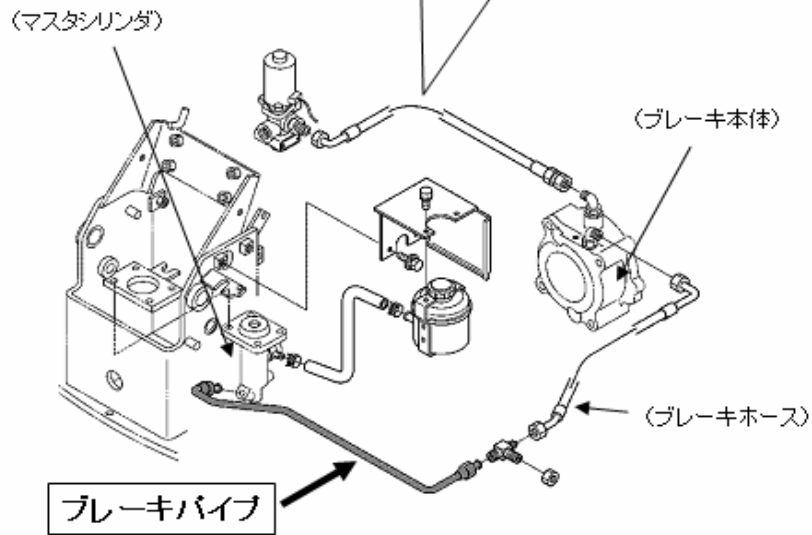
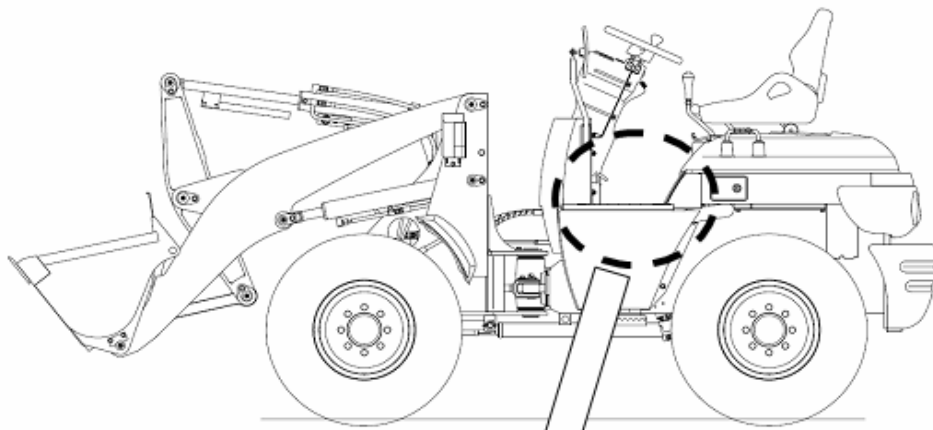

### 基準不適合箇所

ブレーキパイプのメッキ処理が不適切なため、パイプ表面に錆が発生するものがある。そのため、そのまま使用を続けると、当該パイプに穴があき、最悪の場合、ブレーキオイルが洩れて、制動力が低下するおそれがある。

### 改善の内容

全車両、ブレーキパイプを適切なメッキを施したパイプに交換する。

外面にCuメッキを施したブレーキパイプ

交換する

外面にZnメッキを施したブレーキパイプ

識別：目視で識別できる

注：  は、交換部品を示す。