

改善箇所説明図

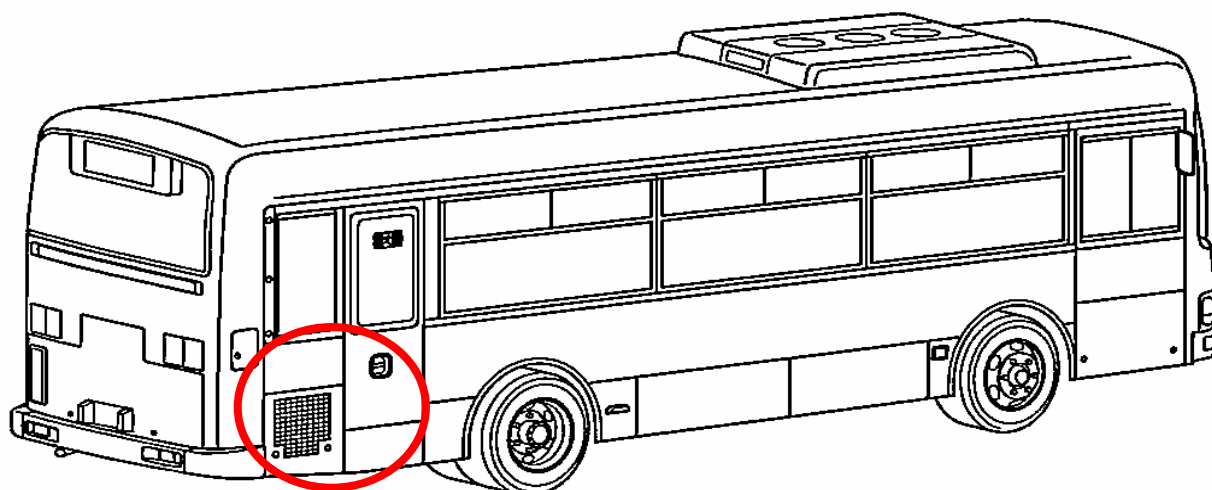

GSUを上面から見た図

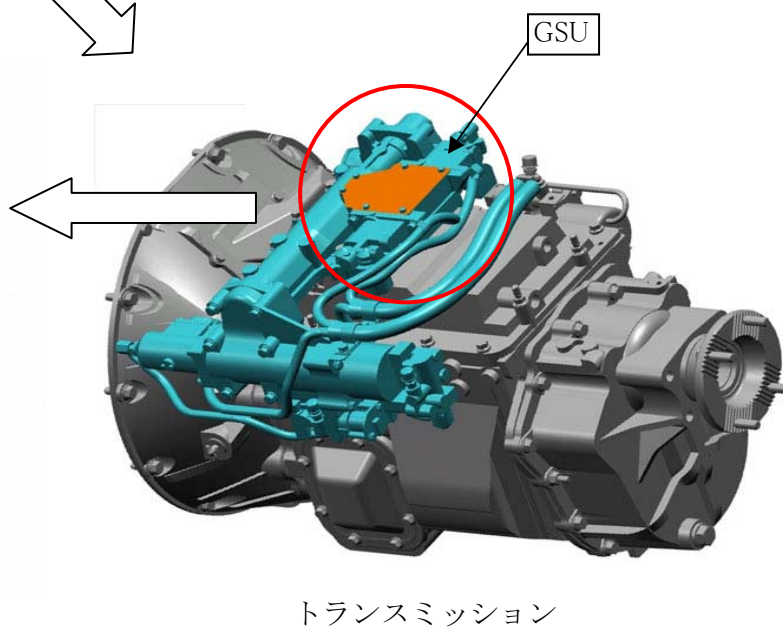
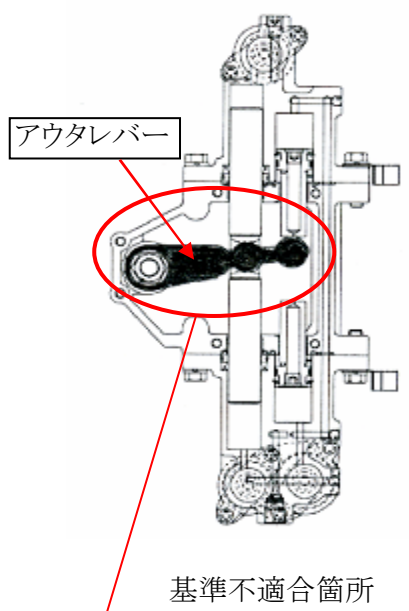

変速機のギアシフトユニット（GSU）内のシフト操作を行うアウトレバーの製造工程が不適切なため、当該レバーに微細な亀裂が生じているものがある。そのため、そのまま使用を続けると、当該レバーが折損し、変速不能となり、最悪の場合、走行不能となるおそれがある。

改善の内容: 全車両、GSUの製造番号を確認し、対象のものはアウトレバーを良品と交換する。

識別：GSUシフトシリンダー部に白色ペイントを塗布する。

注： は交換する部品を示す。