

改善箇所説明図

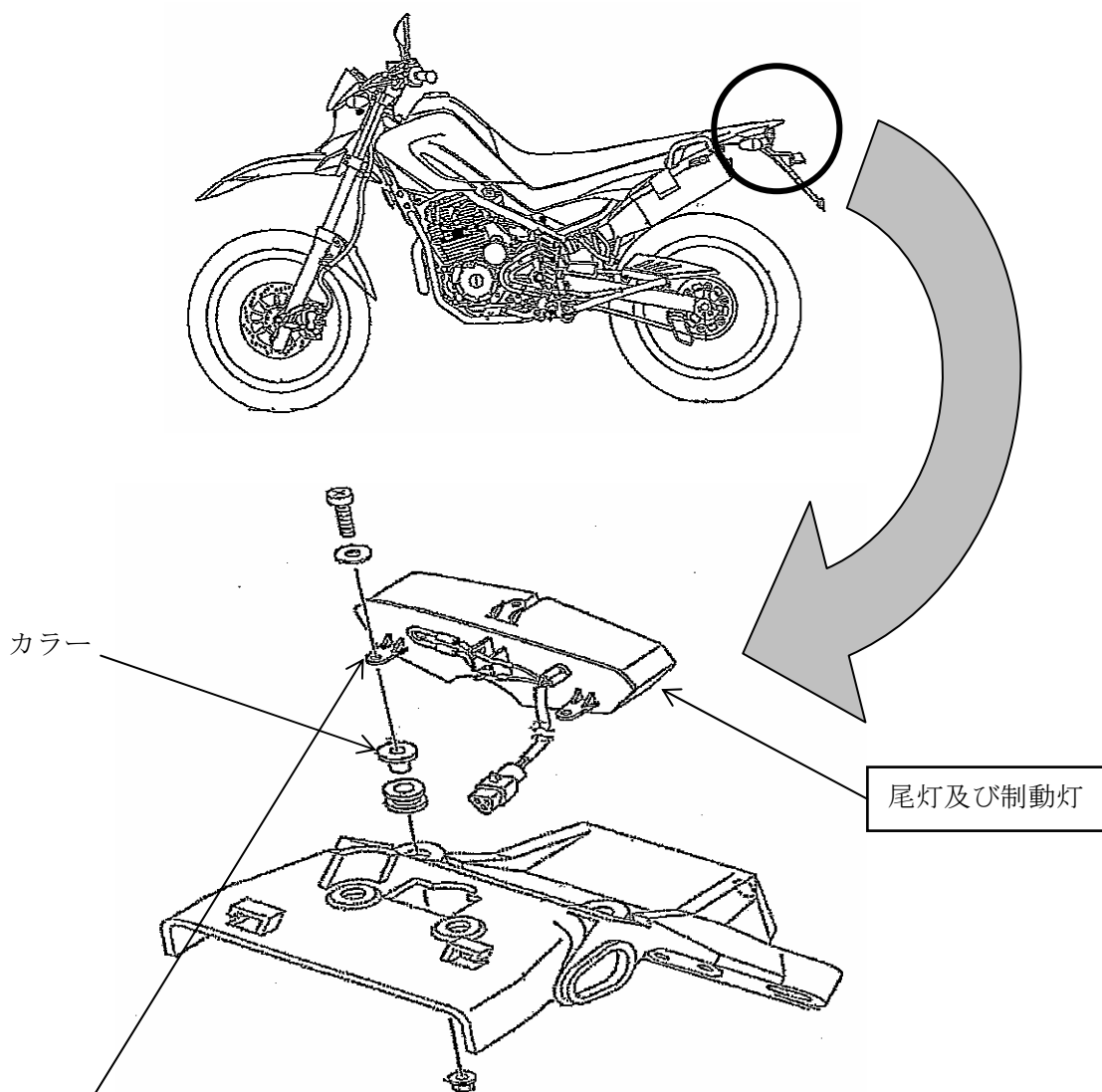

基準不適合発生箇所

尾灯及び制動灯の組付工程において、取付け部のカラーを逆に組み付けたものがある。そのため、そのまま使用を続けると、走行時の振動等により当該取付部に亀裂が生じ、最悪の場合、当該取付部が破損し、尾灯及び制動灯が脱落するおそれがある。

改善の内容： 全車両、尾灯及び制動灯を新品に交換し、カラーを正規の向きにして取付ける。

識別： 車両左側サイドスタンドブラケット付近に白ペイントを塗布する。

注： は交換部品を示す。