

改善箇所説明図

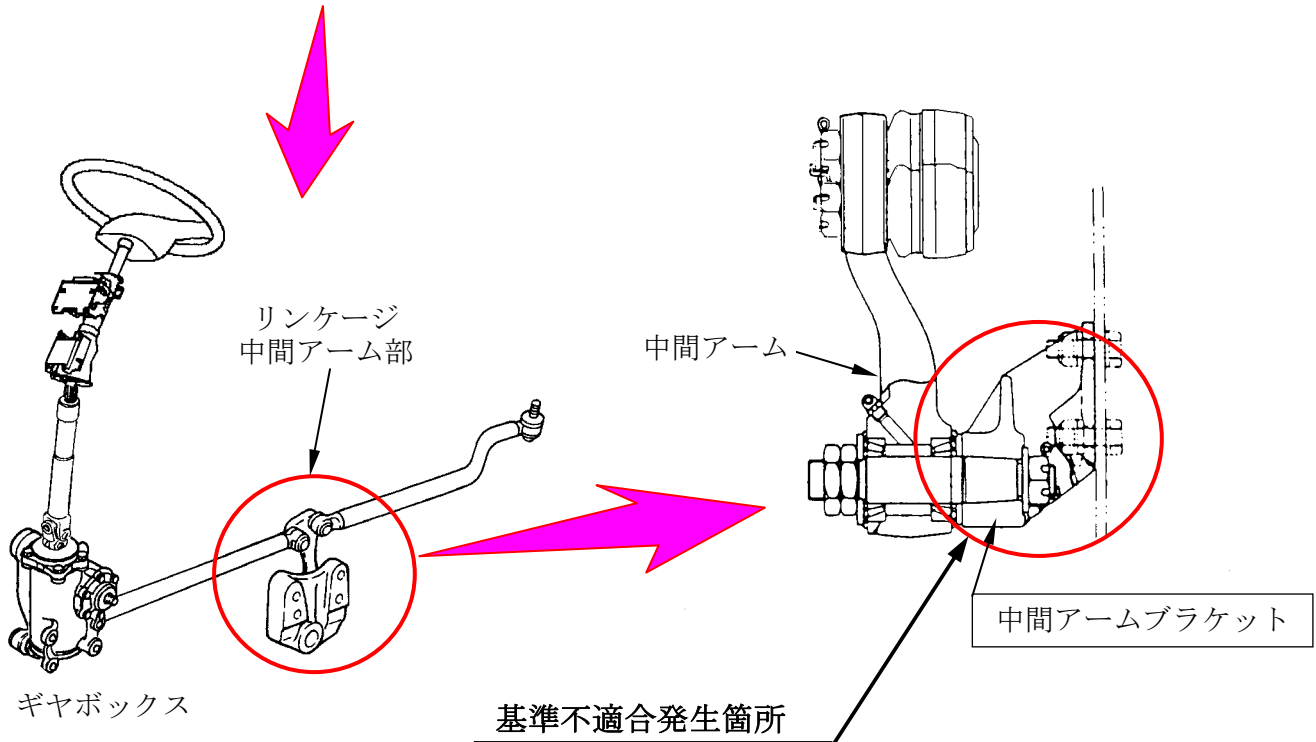

かじ取装置のリンケージ中間アームブラケットの強度が不足しているものがある。そのため、そのまま使用を続けると当該ブラケットに亀裂が発生し、最悪の場合、ブラケットが破損してハンドル操作ができなくなるおそれがある。

改善の内容

暫定措置として、全車両、中間アームブラケットを点検し、亀裂が入っているものは新品に交換する。
なお、恒久対策が準備でき次第、速やかに恒久対策を実施する。

注：□は交換部品を示す。

識別：中間アームブラケット側面に白色ペイントを塗布する。