

改善箇所説明図

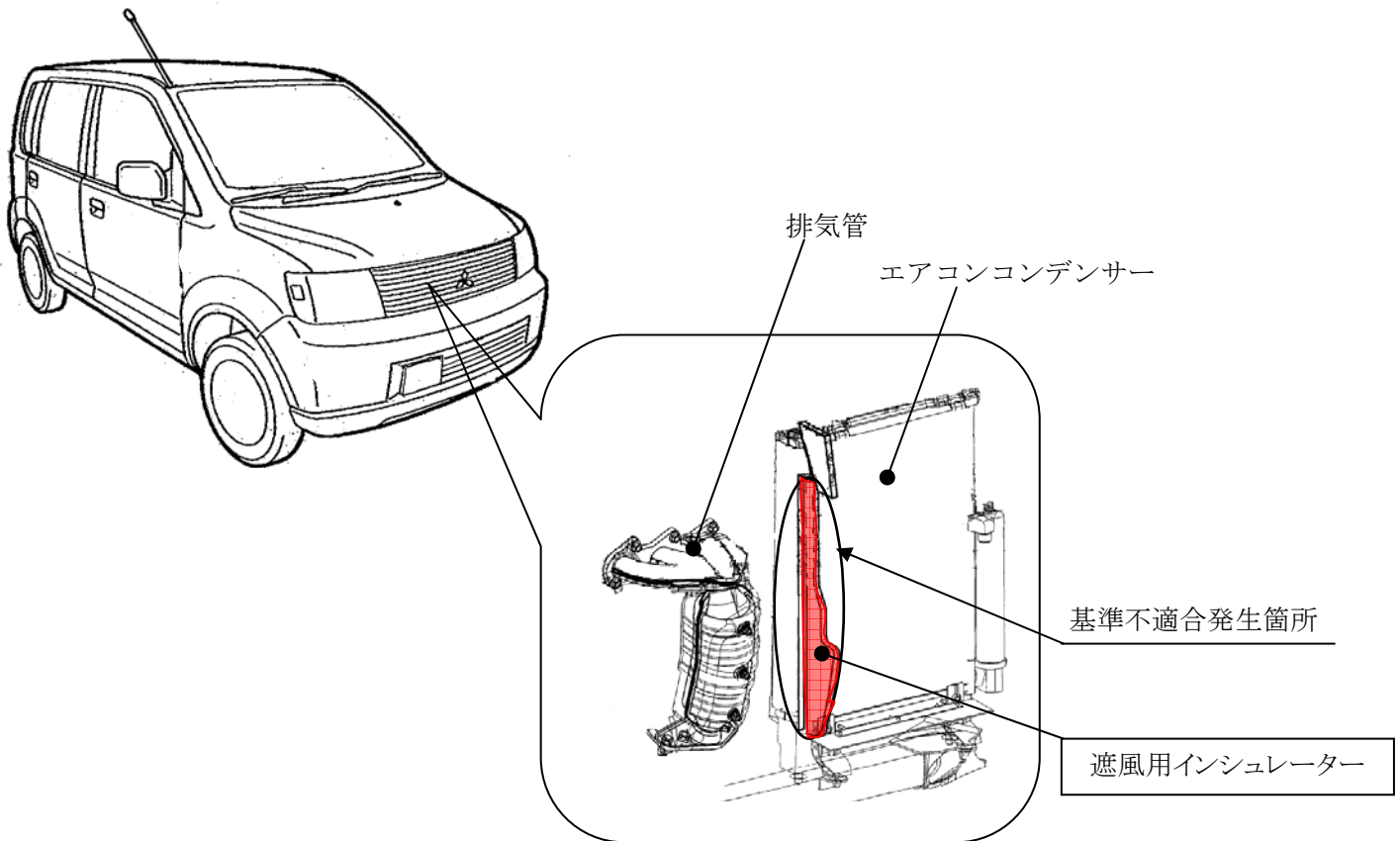

エンジンルーム内のエアコンコンデンサー前側に装着している遮風用インシュレーターの材質が不適切なため、使用過程において当該インシュレーターが取付部より破断することがある。そのため、走行中破断したインシュレーターが排気管に接触し、最悪の場合、インシュレーターが焼損して、火災に至るおそれがある。

改善の内容

全車両、当該遮風用インシュレーターを取り外す。

注：図中の 内は除去部品を示す。

識別：外観上、インシュレーターの有無にて容易に識別可能なため、特別な識別は行わない。