

改善箇所説明図

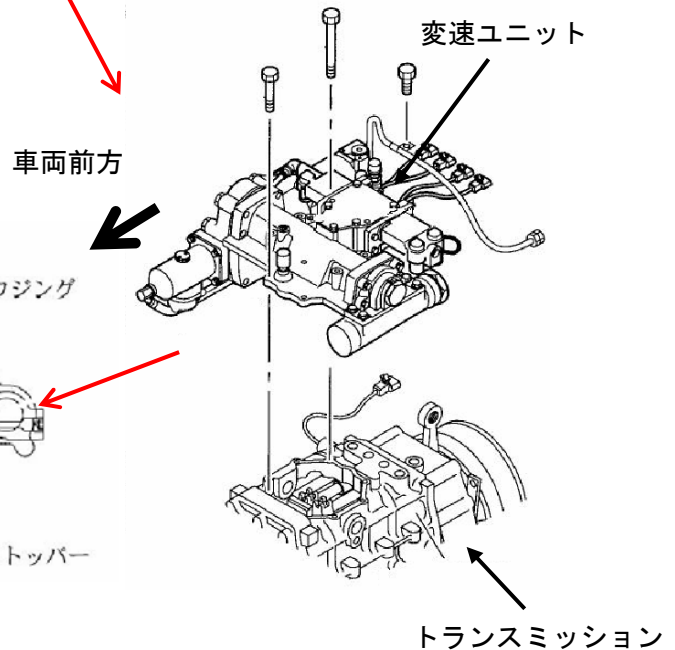

変速ユニットを上面から見た図

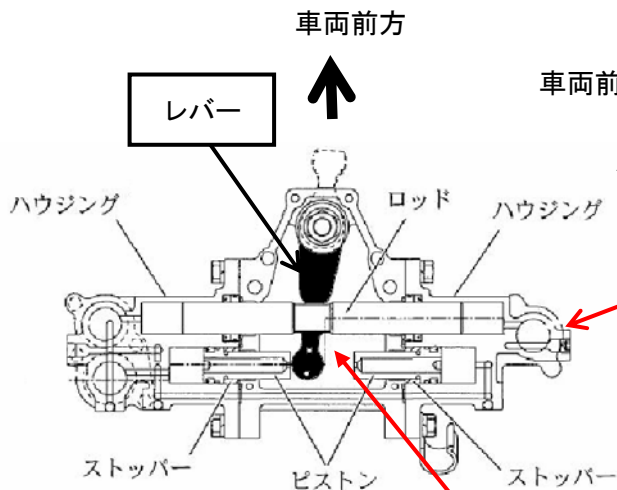

基準不適合発生箇所

トランスミッションの変速操作を行う変速ユニット内のレバーの製造工程が不適切なため、当該レバーに微細な亀裂が生じているものがある。そのため、そのまま使用を続けると、当該レバーが折損し、変速不能となり、最悪の場合、走行不能となるおそれがある。

改善措置の内容

全車両、変速ユニットの製造番号を確認し、対象のものはレバーを良品と交換する。

注：□ は交換部品を示す。

識別：作業完了車には、アクセルペダル右部壁面（車両銘板下部）に「MB-18」の文字が記載された白黄色のシールを貼り付ける。