

# 改善箇所説明図

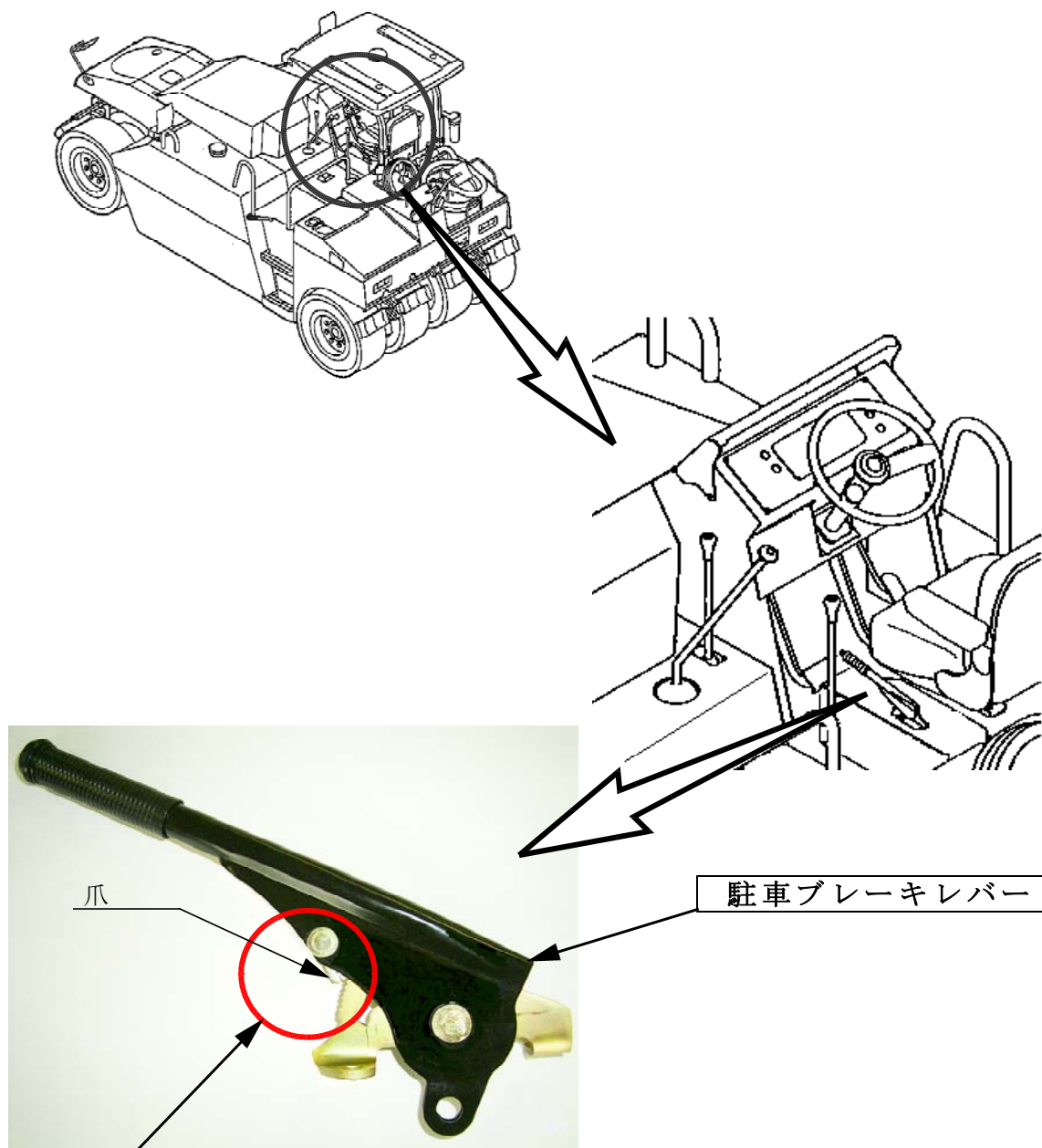

注：  は交換部品を示す。

## 基準不適合発生箇所

駐車ブレーキレバーにおいて、駐車ブレーキ操作時に当該レバーを保持する爪の強度が不足しているため、駐車ブレーキ操作を繰り返すと爪に亀裂が生じることがある。そのため、そのままの状態で使用を続けると、最悪の場合、爪が折損し、駐車ブレーキが解除されるおそれがある。

## 改善の内容

全車両、駐車ブレーキレバーを対策品に交換する。

識別：改善済み車両は、駐車ブレーキレバー側面に白ペイントを塗布する。