

改善箇所説明図

②車枠(フレーム)

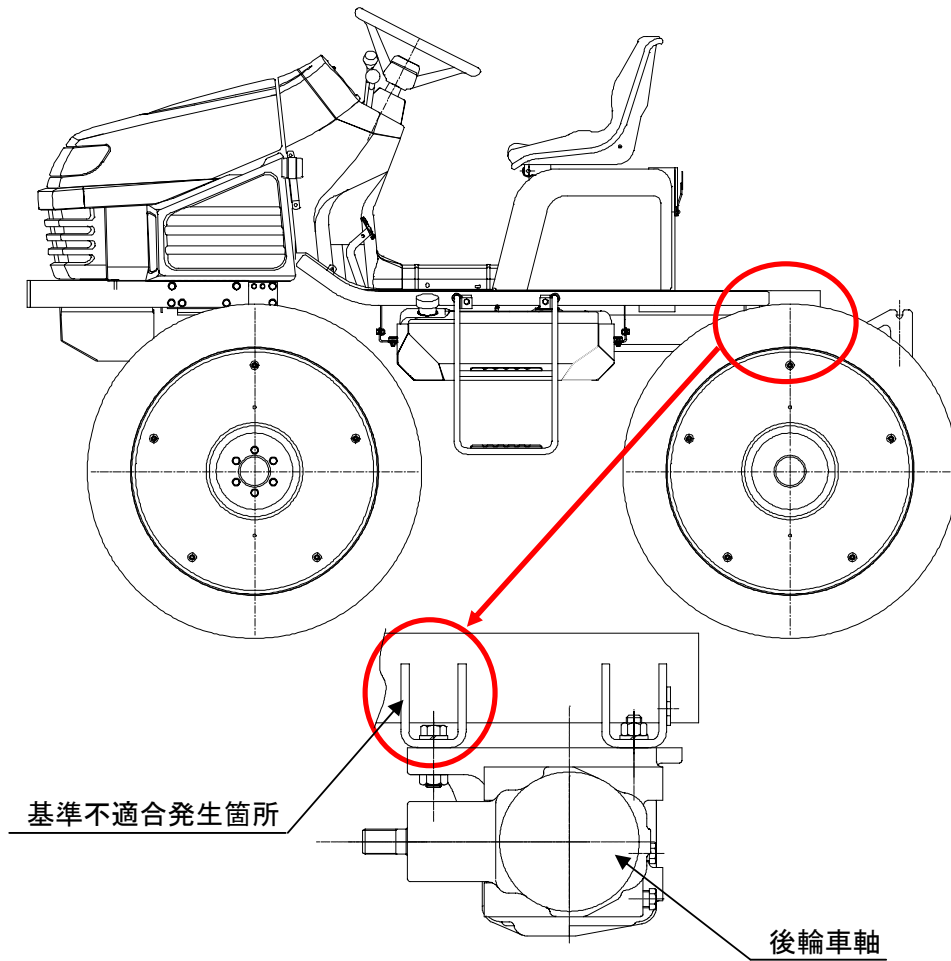

改善内容

 補強板

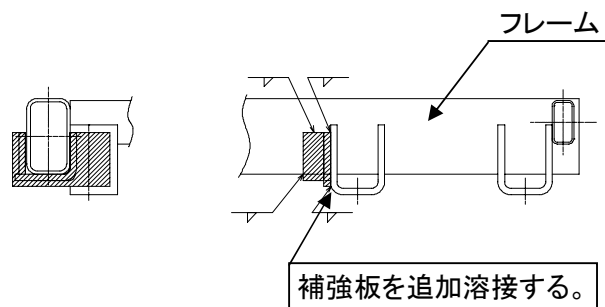

不具合発生箇所

車枠において、後輪車軸取付部の強度が不足しているため、圃場内の大きな凹凸上を走行時に亀裂が発生するものがある。そのため、そのまま使用を続けると、亀裂が進行し、最悪の場合、破損して走行できなくなるおそれがある。

改善内容

全車両、車枠に補強板を追加溶接する。

識別

補強板溶接にて識別