

## 改善箇所説明図

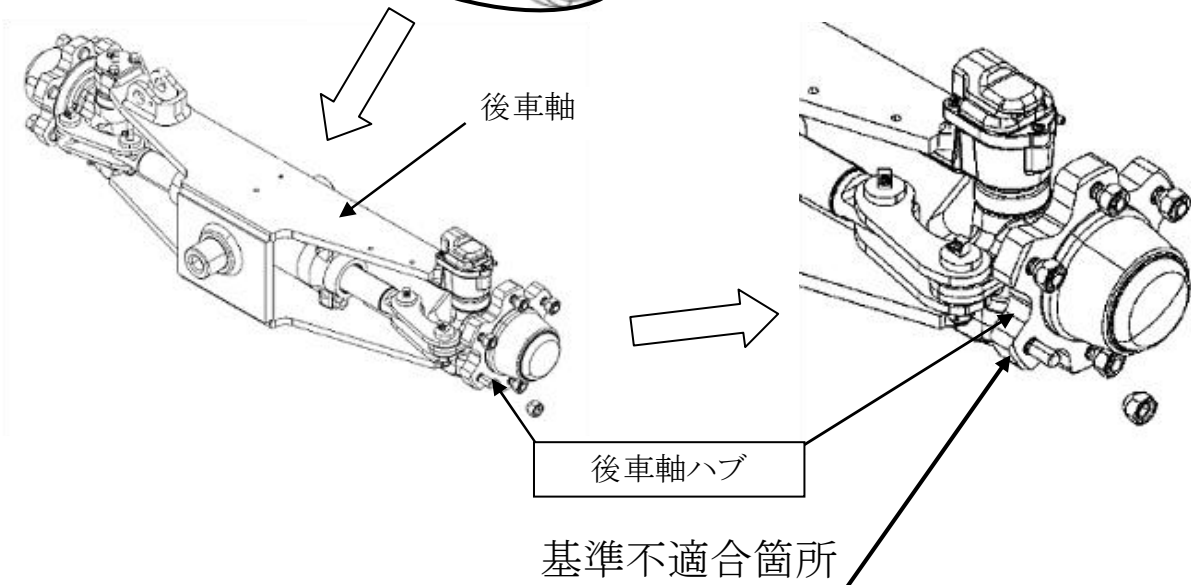
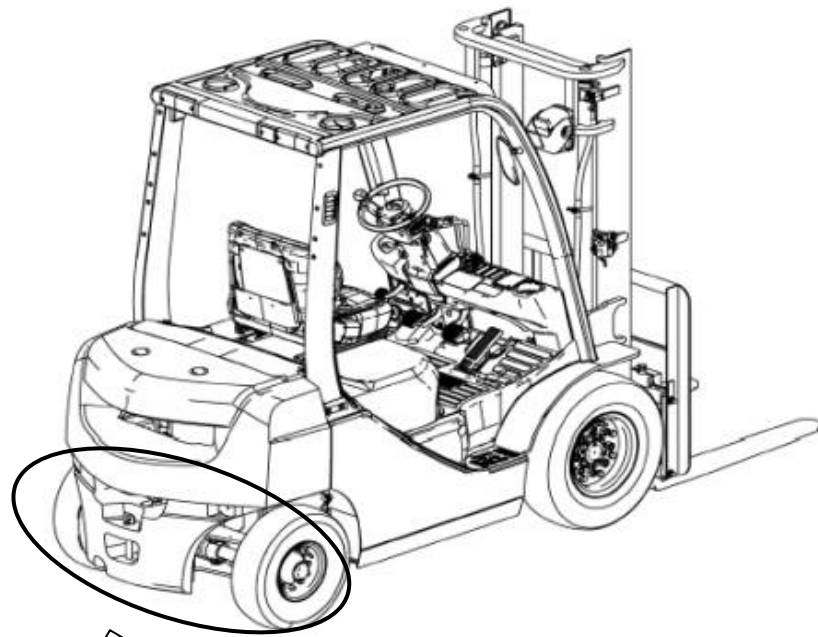

フォークリフトおよびショベルローダの後車軸ハブへのボルト圧入工程において圧入装置の治具が不適切なため、当該ハブに亀裂が生じているものがあり、堅ろう性が確保されないおそれがある。

### 改善の内容

全車両、後車軸ハブの点検を行い、亀裂があった場合は良品に交換する。

注：□内は交換部品を示す。

識別：黄色のペイントをボルト頭部に塗布する。

