

改善箇所説明図

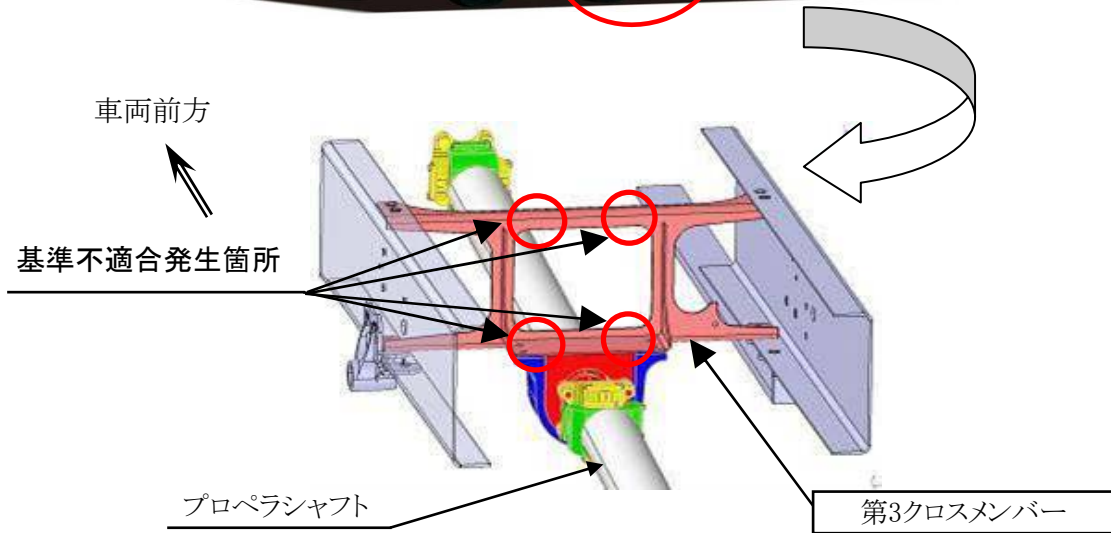

補強板の追加と新クロスメンバーを追加する場合

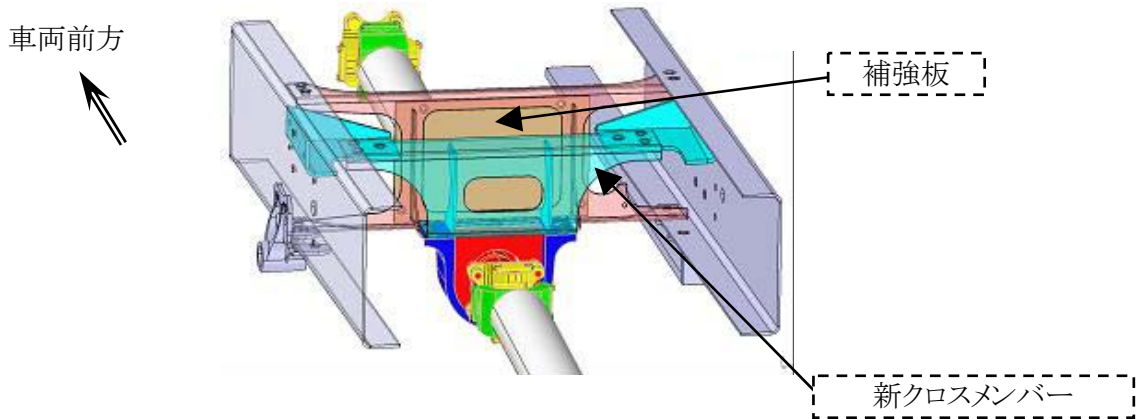

注: は交換部品を示す。 は追加部品を示す。

プロペラシャフトを保持している第3クロスメンバーの強度が不足しているため、当該クロスメンバーに亀裂が発生する場合があります。そのため、そのまま使用を続けると、最悪の場合、当該クロスメンバーが破損し、プロペラシャフトを保持できなくなるおそれがある。

改善の内容

全車両、当該クロスメンバーを対策品と交換する。なお、対策品と交換できない車両については、当該クロスメンバーを補強し、新クロスメンバーを追加する。

識別: クロスメンバーの形状または、追加により、容易に識別できる為、特別の識別は行わない。