

改善箇所説明図

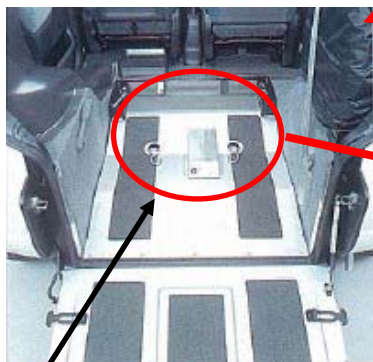

ワイヤー式
(フック&ワイヤー)



基準不適合発生箇所

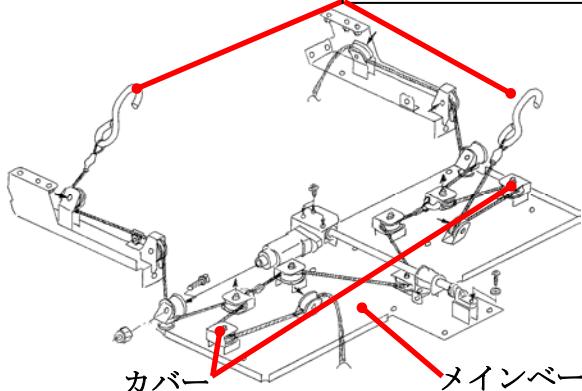

カバー
メインベース
電動フック式車椅子固定装置

スロープ式車いす移動車において、車いす固定用ワイヤーがねじれやすいため、ワイヤーを滑車に保持するためのカバーが動き、ワイヤーが滑車から外れる場合がある。そのため、ワイヤーがカバーと干渉し、最悪の場合、ワイヤーが切れて車いすを固定できなくなるおそれがある。

改善の内容

全車両、ワイヤー式を対策品に交換する。また、カバーが動いている場合は、カバーを正規に取り付ける。

改善前

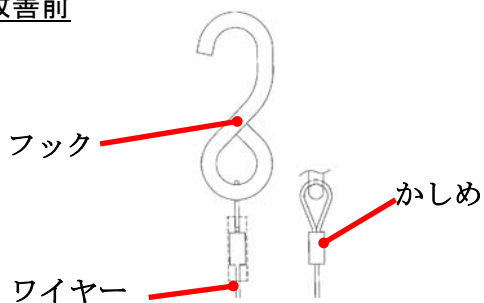

改善後

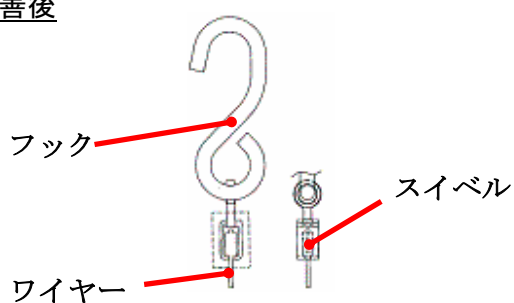

識別：フックとワイヤー締結部のスイベル機構の有無で識別する。

注： は交換部品を示す。