

改善箇所説明図

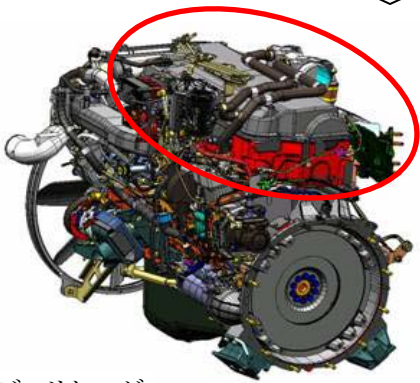

エンジンリターダ
上面視

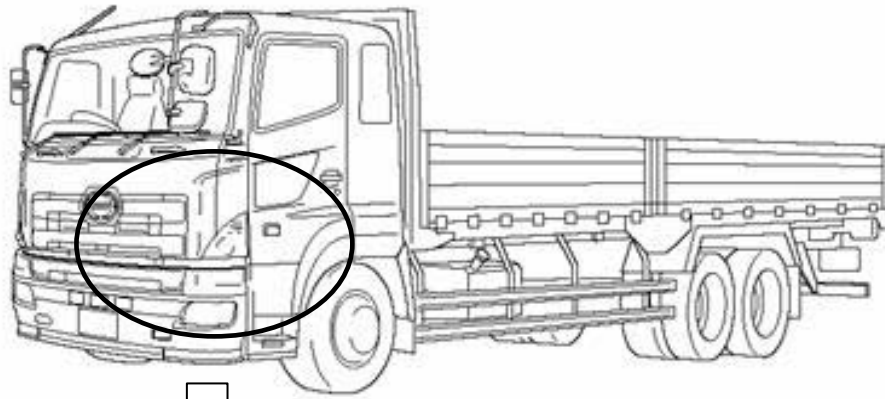
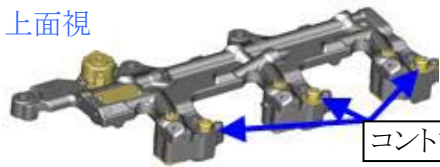
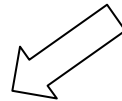
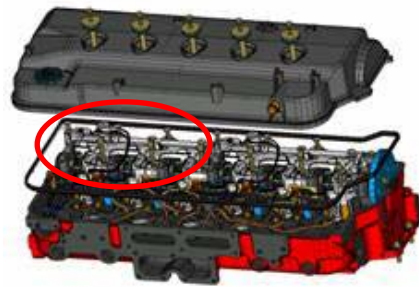
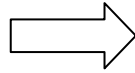

コントロールバルブ

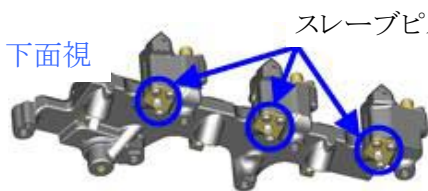

下面視

スレーブピストン

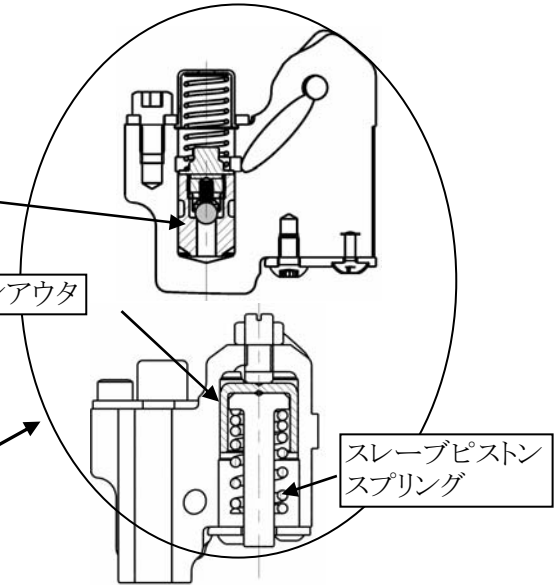

基準不適合発生箇所

部品の交換部品を示す。

エンジンリターダ(圧縮開放ブレーキ)において、エキゾーストバルブの作動範囲が過大となることがあるため、当該バルブとピストンが干渉し、原動機の異音または異常振動が発生することがある。そのため、そのまま使用を続けると、エキゾーストバルブが破損して、最悪の場合、原動機が停止し、再始動できなくなるおそれがある。

改善の内容

全車両、エンジンリターダ(圧縮開放ブレーキ)の油圧回路の構成部品(コントロールバルブ・スレーブピストンアウト及びスレーブピストンスプリング)を対策品に交換する。

識別 : ネームプレートの車両内上側の取付ビス頭部に黄色ペイントを塗布する。