

# 改善箇所説明図

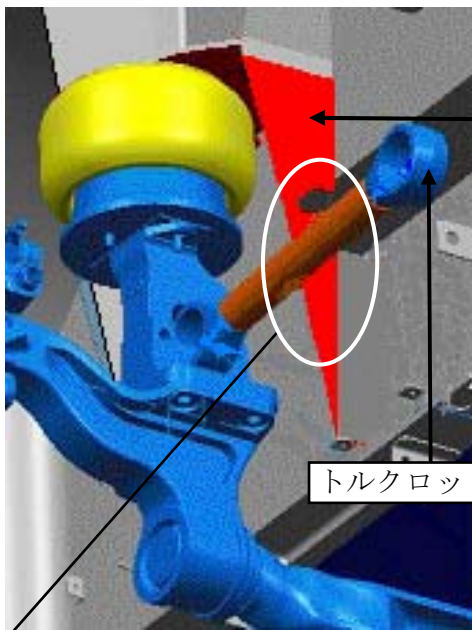
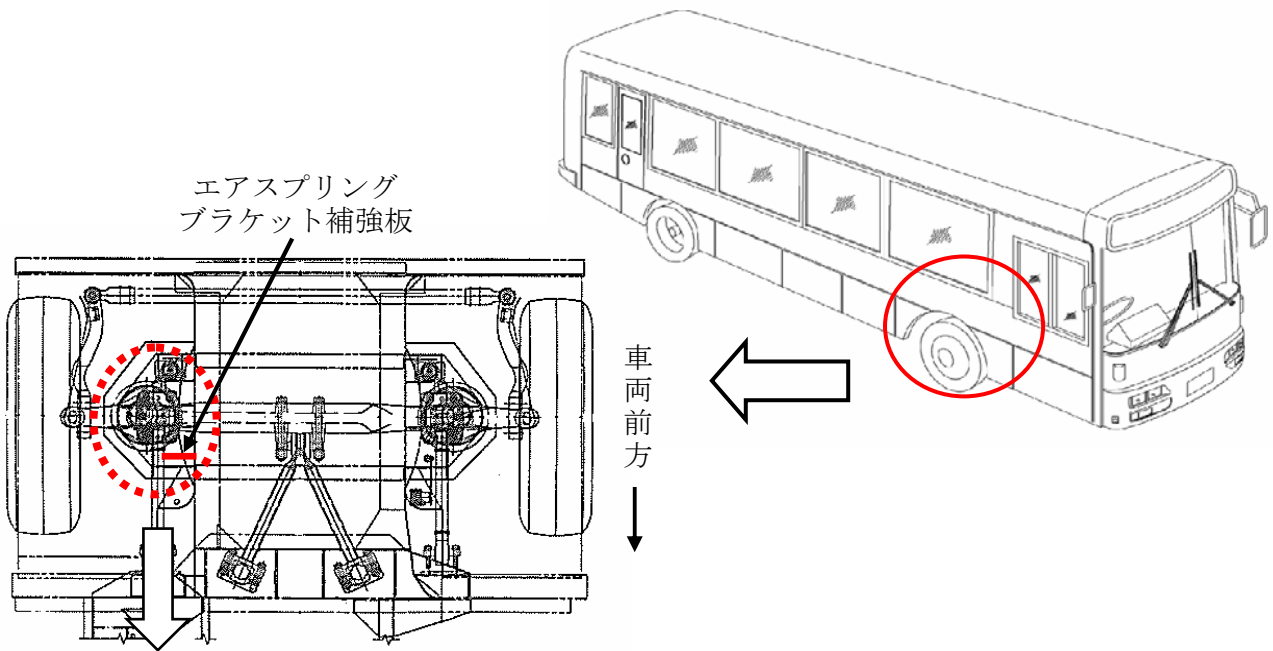

基準不適合発生箇所

<改善前>	<改善後>

大型ノンステップ路線バスにおいて、フロント右側エアスプリングブラケットの補強板の形状が不適切なため、補強板に切り欠きがないものがある。そのため、トルクロッドが補強板と干渉することがあり、最悪の場合、トルクロッドが損傷し、折損するおそれがある。

改善の内容:全車両、当該補強板の形状を確認し、切り欠きが無い場合は切り欠きを設ける。なお、トルクロッドに干渉跡があるものは、トルクロッドを新品と交換する。

識別 : エアスプリングブラケットに白色ペイントを塗布する。

注:  は必要に応じて交換する部品を示す。