

# 改善箇所説明図

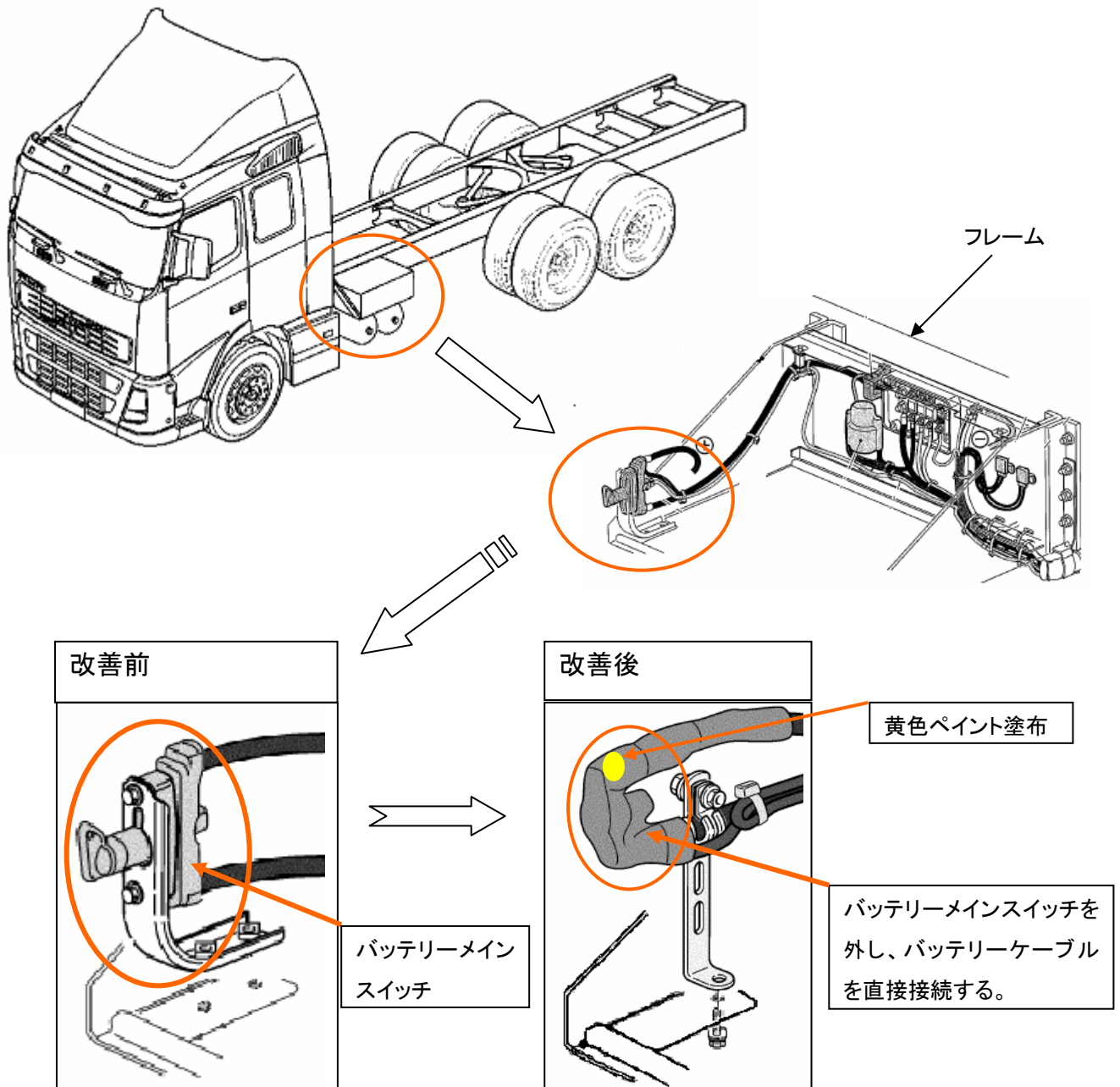

## 基準不適合発生箇所

バッテリーメインスイッチの取付部の打ち込み雌ねじの取付穴の寸法に小さいものがあり、打ち込み雌ねじを挿入すると、使用過程で当該取付穴に亀裂が発生することがある。そのため、そのままの状態で使用を続けると、水が浸入することにより当該スイッチが短絡・発熱し、最悪の場合、火災に至るおそれがある。

## 改善措置の内容

全車両、当該スイッチを取り外し、バッテリーケーブルを配線しなおす。

## 識別方法

バッテリーケーブルに黄色ペイントを塗布する。

注：□ は改善箇所を示す。