

# 甲斐適生活相談会2009

## ～ ご案内 ～



**やまなしの田舎暮らしを応援する最大のイベント！！**

～田舎暮らしの最大の問題である「住居の確保」を、  
『甲斐適生活応援隊』がサポートします～

日 時 : 平成21年11月14日(土)10:00～19:00

平成21年11月15日(日)10:00～17:00

場 所 : 日本橋プラザビル 3F

(東京都中央区日本橋2-3-4)

## 会場スケジュール

### ☆ 相談（やまなしライフ会場及び住まいの会場とも）

14日 10:00～19:00まで（受付は9:50～18:30）

15日 10:00～17:00まで（受付は9:50～16:30）

### ☆ 田舎暮らしセミナー（場所：セミナー会場）

13:00～ 田舎暮らし実践者セミナー（企画：株式会社 巧光建設）

講師：河合 敬三 平成20年2月に横浜市から北杜市に移住

神奈川県横浜市から北杜市長坂町に移住された実体験を基に移住までの道のりと移住してからの実生活等を話して頂きます。

### 14:00～ 失敗しないための二地域居住！

～富士山麓での楽しい過ごし方をアドバイス～（株式会社 加取）

講師：川口 甲二（株）加取ファイナンシャルプランナー

週末を富士山麓で、楽しく過ごしていただくために、先人の失敗事例を交えて・・・住まい、暮らし、仕事、趣味やレジャー等の情報を紹介する。

### 15:00～ 『建物のセルフビルド実例案内（焼杉・土壁塗り）

－山梨の魅力・森の魅力・森の建築－』（企画：創甲斐建築設計集団）

講師：石原 岳 カタデザイン一級建築士事務所代表

多くの方に山梨に来て、自然に親しんで頂きたいと考えております。森というキーワードから、山梨の魅力を。そしてそこにふさわしい建築のお話をします。

### 16:00～ 実践的ハケ岳物件探しのコツを教えます!!（企画：ふるさと情報館）

講師：中村 健二 ふるさと情報館ハケ岳事務所長

ふるさと情報館ハケ岳事務所では、年間1500名ほどのお客様がお見えになります。様々な地方から定住用、二地域居住用、別荘用の土地や建物を探しに見えます。様々なご要望をお聞きする中で、このハケ岳ならではの見方、物件の選び方などを、こっそりお教えいたします。

### ☆ 物産販売など

- ◇ 山梨県産材を使用した木製品を3Fにて展示販売
- ◇ つなぐNPOによる「まちミュージアムガイドブック」を3F住まいの相談会場にて販売  
全コース5キロ以内。歩いて90分ほどの散策コースが現在150種類
- ◇ 1階「富士の国やまなし館」では開館5周年記念セールを開催しています。  
また、やまなし館にて、ポイントカード「やまなしファンカード」に登録いただきますと、常設販売商品を5%PFFでお買い求めいただけます。
- ◇ やまなしのゆるキャラ「もっくん」が会場内に登場

# 『甲斐適生活相談会2009』 会場全体マップ

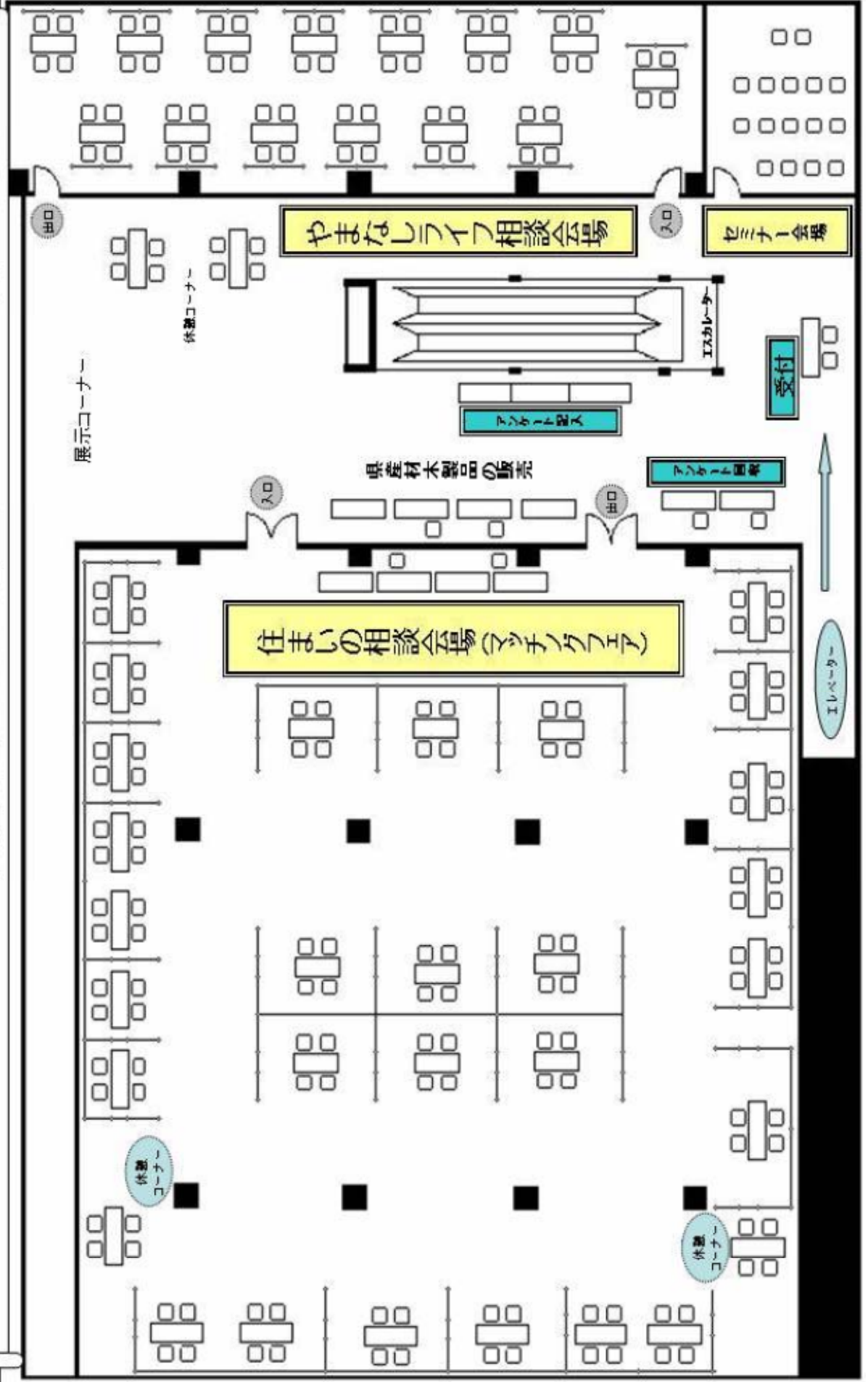

# やまなしライフ相談

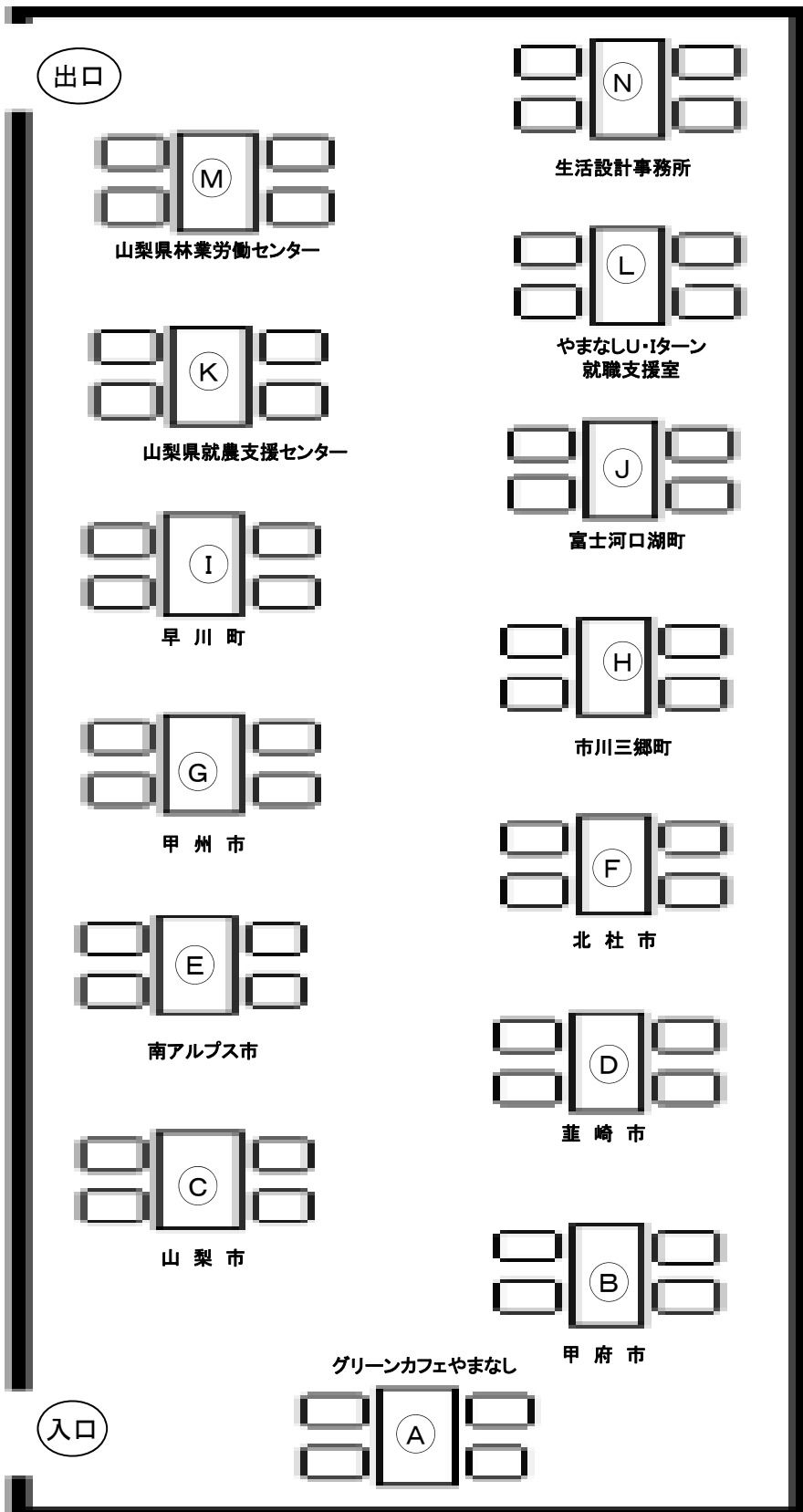

**A :グリーンカフェや**  
東京日本橋のアン  
やまなし館」内に開  
相談窓口です。田舎  
応じるとともに、支  
提供しています。

**B :甲府市(空き家バ**  
県のほぼ中央に位  
して栄えてきた一方  
る山紫水明の地であ  
ンク、田舎暮らし体

**C :山梨市(空き家バ**  
空き家バンク制度  
たくさんの出会い、  
時間を過ごしていま  
られるわけではあり  
ください。

**D :韮崎市(空き家バ**  
東京都心まで車で  
恵まれた自然環境の  
好条件を備えた韮崎  
らしを始めてみませ

**E :南アルプス市(空**  
空気のきれいな田  
暮らしてみませんか  
ンガルテン・分譲地  
を行います。

**F :北杜市(空き家バ**  
県北西部に位置し  
線で首都圏から1時  
など日本を代表する  
境創造都市」です。

**G :甲州市(空き家バ**  
甲府盆地の東部に  
かな自然が多く 残  
J R中央線甲斐大和  
中央自動車道勝沼 I  
アクセスを誇ってい

※ 『A グリーンカフェやまなし』がコンシェルジュ機能を担いますので、  
まずこちらにお寄り下さい。

# 会場』 マップ

## まなし（コンシェルジュ）

ンテナショップ「富士の国」設している田舎暮らしの暮らしの様々なご相談に援情報や生活情報なども

## ンク+体験施設）

置する甲府市は、県都と、今でも里山の自然が残ります。本日、空き家バ験などの情報提供中です。

## ンク+体験施設）

を3年間続けてきたこと、隣人となり、共に楽しい。全てのニーズに応えませんが、まずはご相談

## ンク）

90分とアクセスが良く、中で富士山を望めるなど市で、のんびりと田舎暮らしか？

## き家バンク+クライガルテン）

舎で畑を耕しのんびりと。空き家バンク、クライ・山岳果樹観光等の紹介

## ンク+体験施設+クライガルテン）

、中央自動車道、JR中央間半、八ヶ岳、南アルプス山岳景観に囲まれた「環

## G：甲州市（空き家バンク）

位置する甲州市では、豊っている。一方で、市内に・勝沼ぶどう郷・塩山駅、Cを有しており、抜群のます。

## H：市川三郷町

市川三郷町は、甲府盆地の南西に位置し四尾連湖や芦川溪谷等の自然遺産、和紙・花火・印章等の地場産業やとうもろこし甘々娘・大塚人参等の農産物など、資源豊かな町です。

## I：早川町（体験施設）

南アルプスの懐に抱かれた早川町の広大な自然の中で、形だけではない本物の「スローライフ」が実現できます。じっくりと腰を据え、地域の力になっていただける方をお待ちしています。

## J：富士河口湖町（空き家バンク+体験施設）

富士山の北麓に位置し、河口湖・西湖・精進湖・本栖湖を有する自然豊かな町です。首都圏から100km圏内、約90分。豊かな自然の町でスローライフをはじめてみませんか。

## K：山梨県就農支援センター

就農に関する様々な相談や農業法人への求職・求人に関する情報提供を行っています。東京で、年間数回開催されている「新・農業人フェア」にも、参加しています。

## L：やまなしU・Iターン就職支援室

山梨県へのU・Iターンを希望される方学生や一般社会人の皆さんの就職と、県内企業の人材確保を支援するため、山梨県が設置した機関です。専門の相談員がご相談に親身になって対応します。

## M：山梨県林業労働センター

林業事業主の行う雇用管理の改善や事業の合理化並びに新たに林業に従事しようとする人達の就業を支援します。

## N：生活設計事務所

☆体験情報ご質問☆ 平成20年度山梨県二地域居住誘導促進事業モニターで、東京在住のファイナンシャル・プランナーが、住居予算を中心としたプランニングをご提案。

# 『住まいの相談会場』

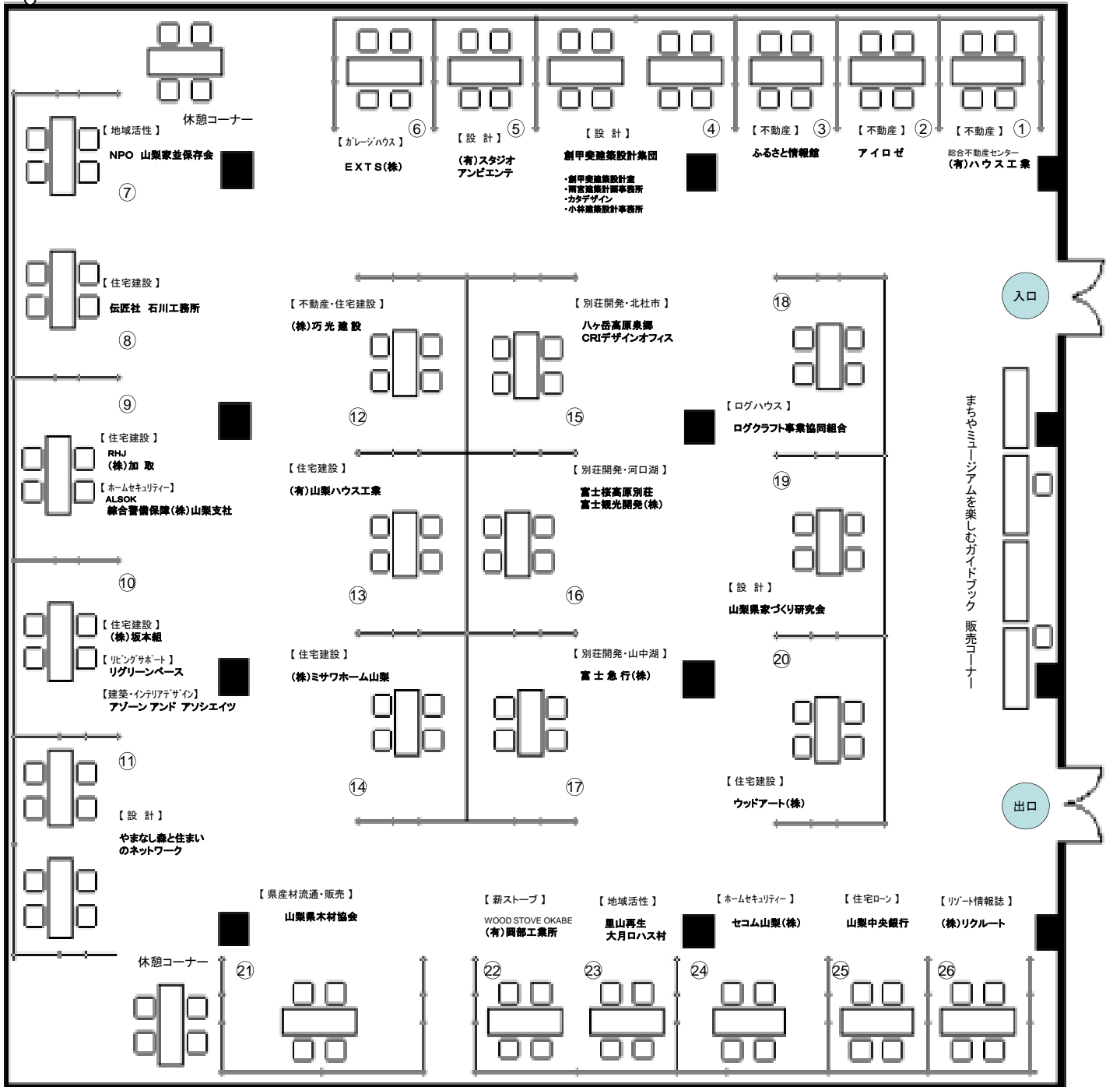

## ① 総合不動産センター (有)ハウス工業【不動産】

地元で30年の実績。田舎暮らしの土地、中古住宅の情報をサポートいたします。

## ② (株)アイロゼ【不動産】

移住・住みかえ支援機構の「マイホーム借上げ制度」を活用した賃貸物件情報の提供や、ライフプランやローンのご相談、新築やリフォームの建物インスペクション、建物プランニングなど、田舎暮らしをサポートするためのワンストップサービスを行っています。

## ③ ふるさと情報館【不動産】

都市と地方を結ぶ独自のネットワークで豊富な地域情報と物件情報を都市生活者に提供、田舎暮らし実現を支援。ハヶ岳事務所では常駐スタッフが現地をご案内いたします。

## ④-1 創甲斐建築設計室【設計】

山梨の特色を活かした都会での生活のなかでは、決して味合うことのできない建築空間の提案を行います。季節を感じながら感性豊かな暮らしの実現へのお手伝いをします。

## ④-2 両宮建築計画事務所【設計】

モダンデザインから自然素材を生かしたデザインまで、シンプルな中にも光や風、新鮮な驚きや楽しさを感じられる建築・空間の提案。

## ④-3 カタデデザイン【設計】

森と親しむためのツールとしての建築を提案します。

## ④-4 小林建築設計事務所【設計】

山梨ならではの、環境を最大限に活かした、ゆったりとした気持ちのいい空間を自由な発想で提案します。長く住み続けられる住宅と一緒に創りましょう。

## ⑤ (有)スタジオアンビエンテ【設計】

『山梨の木で家をつくる会』に所属する設計事務所。東京と山梨に事務所を持ち、田舎暮らしや別荘建築を、エコロジーでモダンな設計で手がけています。

# (マッキングフェア)』 マップ

## ⑥ EXTS(株)【ガレージハウス】

甲斐適居点がポイント。しかし、住宅となると大変です。当社は、居点(秘密基地)からさらに深耕する為に、KIT & オリジナルガレージハウスをリーズナブルにて提供する会社です。

## ⑦ NPO 山梨家並保存会【地域活性】

甲州民家の里・上条集落に茅葺民家の田舎体験情報館を整備中。ぜひ一度お訪ね下さい。

## ⑧ 伝匠舎 石川工務所【住宅建設】

古民家の断熱・ソーラ化にも取り組んでいます。再生民家の事例多数。お待ちしております。

## ⑨-1 RHJ(株)加取【住宅建設】

魅力ある富士山麓で、「二地域居住」や「移住」を目指す方々に住まい、暮らし、仕事、趣味やレジャーなどの情報を紹介し、ご相談に応じます。

## ⑨-2 ALSOK総合警備保障(株)山梨支社

### 【ホームセキュリティ】

泥棒の心配(侵入監視)・火元の心配(火災監視)・万が一お体の具合が悪くなった時の為の緊急対応(非常押錠)、ご自宅での不安要素全てをA.L.S.O.Kが安心・安全に致します。

## ⑩-1 (株)坂本組【住宅建設】

## ⑩-2 (株)リグリーンベース【リビングサポート】

## ⑩-3 (株)アゾーン アンド アソシエイツ

### 【建築・インテリアデザイン】

「都市生活と豊かな自然環境を心地よい距離で両立させたい…」私共三社は、土地・建物の取得、建築デザイン、建設、リビングサポートなど山梨で暮らす「快適」をトータルでお手伝い致します。

## ⑪ やまなし森と住まいのネットワーク【設計】

山梨の木で山梨の気候に適した家づくり！製材所・設計事務所・工務店のチームでお手伝いする山梨県認定の家づくりの会です。木の香豊かな高断熱の快適な住まいをアドバイス！

## ⑫ (株)巧光建設【不動産・住宅建設】

八ヶ岳南麓の北杜市において、新築、別荘、リフォーム等で40年の歴史を誇る工務店です。平成18年より同じ北杜市高根町に46区画の『八ヶ岳 南 高根ヒルズ』を分譲、現在、販売中であります。

## ⑬ (有)山梨ハウス工業【住宅建設】

山梨県の中西部にある甲斐市を中心に、木造住宅・ログハウス・プレハブ建築・不動産を扱っています。山梨での田舎暮らしをお考えの皆様にも少しでもお役に立てればと思っています。

## ⑭ (株)ミサワホーム山梨【住宅建設】

自然を五感で楽しむ家「SMART STYLE A HIRAYA」をはじめとして、住まわれる方に合った安心で豊かなスローライフを、トータルでご提案します。

## ⑮ 八ヶ岳高原泉郷(株)CRIデザインオフィス

### 【別荘開発】

昭和45年創業の「八ヶ岳高原泉郷」。分譲地の開発から住宅の設計・施工、別荘地の管理まで自社で行います。八ヶ岳南麓での快適な田舎暮らしをお手伝いします。

## ⑯ 富士桜高原別荘 富士観光開発(株)【別荘開発】

富士北麓、富士山の懐に抱かれた雄大な自然の中にある広大な別荘地。個性の違う別荘地群は東京・横浜から90分のアクセスの良さと瞬く間に非日常の豊かな時間へと誘います。

## ⑰ 富士急行(株)【別荘開発】

富士山と山中湖育む自然は、住む人々に限りない恵みを与えてくれます。この地に皆様の希望にあった物件とサービス、そして、新しいリゾートスタイルをご提案いたします。

## ⑱ ログクラフト事業協同組合【ログハウス】

当組合のログハウスは、山梨産の杉、檜で作るため、日本風土に適した耐久性、居住性が高く、木の持つ断熱性と調湿、遮音、音響特性に優れています。加えて、耐震、防火構造の機能を備えており、曲丸太を用いた個性ある造形に努め、色々なニーズに添った製作を行います。

## ⑲ 山梨県家づくり研究会【設計】

山梨県家づくり研究会では、家づくりのプロが客観的な立場で一人一人の家づくりの計画にあったサポートを全行程にわたって行います。失敗できない家づくりだから、信頼できる専門家と一緒にあなたの理想とする我が家を創りませんか！

## ⑳ ウッドアート(株)【住宅建設】

絶景の温泉『みたまの湯』の無料カット配布!!新しい田舎暮らし(土地&新築建物含む)を1000万円台で実現します!聞かせて下さい“あなたの夢、おもしろさや趣を♪”

## 山梨県木材協会【県産材流通・販売】

山梨県で生産された木材と木製品について、サブルの展示とご紹介をいたします。ペトハウス等の展示を行い、お客様の要望に合わせたオーダー製作をお受けします。

## WOOD STOVE OKABE(有)岡部工業所【薪ストーブ】

自社オリジナル薪ストーブメーカー。定番の薪ストーブは10万円代から。施工も承ります。熟練の職人が手作りしているのでアレンジも可能。設置のご相談もお気軽にどうぞ。

## 里山再生 大月ロハス村【地域活性】

後見者おらず荒廃した里山の森林整備を行い、間伐材を利用したモノづくりと、“心と体の元気のため”の森林ヨーガセラピーなど取り入れた癒しの体験プログラムを実施しています。

## セコム山梨(株)【ホームセキュリティ】

私たちセコムは、お客様から「困ったときはセコムに頼めばいい」「セコムのシステムがあると安心で便利だ」と言っていただけのような社会システムの構築を目指しています。

## (株)山梨中央銀行【住宅ローン】

セカンドハウスの新築・購入資金について、お気軽にご相談ください。地域密着の山梨中央銀行が、各種ローンを取り揃え「やまなしの暮らし」をサポートいたします。

## リクルート社【リゾート情報誌】

「そろそろ別荘がほしい」「ゆくゆくリゾートに定住したい」という要望に応える、リゾートライフ専門情報誌『ほしいリゾート』。圧倒的な情報量の中から、きっとお望みの物件と出会えます。

## ちょっと おいしい話

☆ 当相談会へご来場頂き、アンケートにご協力頂いた方10組20名（希望者多数の場合は抽選）様は、来年1月16日～17日及び1月23日～24日に開催する『甲斐適生活体験ツアー』（宿泊体験＋物件見学）に参加することができます。

※『甲斐適生活体験ツアー』の詳細内容は、別紙をご覧ください

## 甲斐適生活応援隊のイベント

1月16日～17日 甲斐適生活体験ツアー（第1回）

※参加頂くためには、受付で配付したアンケートに回答いただくことが必要です。

1月23日～24日 甲斐適生活体験ツアー（第2回）

※参加頂くためには、受付で配付したアンケートに回答いただくことが必要です。

2月10日～11日 出張セミナー in 横浜

※会場・時間については、下記までお問い合わせ下さい。

2月19日～20日 出張セミナー in 名古屋

※会場・時間については、下記までお問い合わせ下さい。

## お問い合わせ

山梨での田舎暮らしに関するお問い合わせ先は、

☆ 甲斐適生活応援隊（担当：横小路・渡井）

電話：055-223-1573

E-mail：[kankou-sk@pref.yamanashi.lg.jp](mailto:kankou-sk@pref.yamanashi.lg.jp)

毎週 月～金 8:30～17:30（祝祭日は休み）

☆ グリーンカフェやまなし（日本橋プラザビル1F「富士の国やまなし館」内）

電話：03-3241-3776

毎日 10:00～19:00（年末年始は定休）

山梨の田舎暮らしに関する情報は

HP「グリーンカフェやまなしサイト」からも入手頂くことができます。

URL：<http://www.yamanashi-kankou.jp/greencafe/index.html>



# ～ アンケート結果～

相談会来場者数 : 247人 (166組)

アンケート協力者数 : 107人

## 1 来場者の住所地

東京都 : 69人 (64.5%)、神奈川県 : 13人 (12.1%)、千葉県 : 13人 (12.1%)、  
埼玉県 : 9人 (8.4%)、山梨県 : 2人 (1.9%)、茨城県 : 1人 (0.9%)

過去の相談会と同様、都内在住者が6割以上を占め最も多い。これまでとの違いとしては、千葉県在住者が増加している。(H20年平均5.4%)

2 来場者の性別      男性 : 74人 (69.2%)      b. 女性 : 33人 (30.8%)

## 3 来場者の年代

年齢層	20歳代	30歳代	40歳代	50歳代	60歳代	70歳～
人数	1	11	24	30	33	6
(割合)	(1.0%)	(10.5%)	(22.9%)	(28.6%)	(31.4%)	(5.7%)

60歳代が3割以上を占め最も多く、次いで50歳代、40歳代となっている。  
(H20は、50代 [Ave. 33.25%] が最も多く、次いで60代 [Ave. 24.5%] )

## 4 情報媒体 (複数回答可)

雑誌 : 33 (32.4%) … 田舎暮らしの本 : 20 (19.6%)、ふるさとネットワーク : 13 (12.7%)  
H P : 23 (22.5%) … G C : 14 (13.7%)、二地域倶楽部 : 1 (1%)、その他 : 8 (7.8%)  
その他 : 68 (66.7%) … G C : 4 (3.9%)、DM : 15 (14.7%)、新聞 : 38 (37.3%) など

最も効果が高かったのは、新聞掲載であった。特に日経新聞が直前に記事として取り上げたことによる効果は、少なくとも全体の22.5%に及んだ。

## 5 相談会への来場目的（複数回答可）

生活情報：76・・・市町村の状況：48、交通機関：12、医療機関：4、商業施設：6、  
教育機関：6

住宅情報：109・・・住宅物件：65、土地：27、設計：3、工務店：6、住宅ローン：1、  
リフォーム：2、ホームセキュリティー：2、その他：3

滞在情報：54・・・お試し体験施設：29、クラインガルテン：13、市民農園等：12

就職情報：28・・・U I ターン就職情報：15、就農支援情報：13

**最大の目的は、やはり住宅物件情報。次いで市町村の状況、お試し体験施設と続く。**

## 6・7 情報入手の満足度

十分な情報が得られた：10人（11.6%）、ほぼ得られた：60人（69.8%）、  
得られなかった：16人（18.6%）

### 足りなかった・もっと欲しかったと思う情報

- ◇古民家物件情報が少ない
- ◇住宅情報、就職支援
- ◇体験者の話（相談）
- ◇具体的な不動産情報
- ◇貸家、貸地情報があったらよい。

**十分な情報が得られたとする者が1割強にとどまっている。原因は、物件情報が少なかったことではないか・・・**

### 【あなたの望む田舎暮らしについて】

## 8 田舎暮らしの開始時期

1年以内：20人（20.4%）、2年以内：25人（25.5%）、3年以内：11人（11.2%）  
3年以上先：9人（9.2%）、特に決めていない：35人（35.7%）

昨年度の相談会では、1年以内とした者が3割を超えていたが、今年度のアンケートでは、2割にとどまっている。

## 9 田舎暮らしのスタイル

二地域居住：53人(54.6%)、移住：26人(26.8%)、シーズンステイ：6人(6.2%)、特に決めていない：13人(13.4%)

昨年度の相談会では、二地域居住と移住はともに4割近い数値であったが、今年は移住とした者が3割に満たない。

## 10 田舎暮らしの住まいのスタイル (複数回答可)

賃 貸・・・中古戸建：38人(40.4%)、新築戸建：7人(7.4%)、中古集合：2人(2.1%)、  
新築集合：6人(6.4%)、中古リゾートマンション：3人(3.2%)、新築リゾートマンション3人(3.2%)

購 入・・・中古戸建：33人(35.1%)、新築戸建：27人(28.7%)、中古集合：8人(8.5%)、  
新築集合：0人(0.0%)、中古リゾートマンション：1人(1.1%)、新築リゾートマンション：2人(2.1%)

最も多いのは中古戸建の賃貸(40%)、次いで中古戸建の購入(35.1%)、新築戸建の購入(28.7%)となっている。H21.1月の相談会では、新築戸建購入が14.4%であったのに対して、今回は倍増となっている。

## 11 あなたが求める田舎暮らしの住居にかけられる予算は？ (複数回答可)

月額家賃・・・月額3万円未満：11人(11.7%)、月額3~5万円：26人(27.7%)、  
月額5~10万円：28人(29.8%)、月額10万円以上：3人(3.2%)

購 入・・・500万円未満：6人(6.4%)、500~1,000万円：23人(24.5%)、  
1,000~1,500万円：14人(14.9%)、1,500~2,000万円：14人(14.9%)、  
2,000~2,500万円：6人(6.4%)、2,500~3,000万円：4人(4.3%)、  
3,000万円以上：6人(6.4%)

## 12 田舎暮らしで始めたいこと (複数回答可)

家庭菜園・ガーデニング：66人(69.5%)、日曜大工：8人(8.4%)、

農業・牧畜：22人(23.2%)、釣り・登山などのアウトドア・レジャー：28人(29.5%)、  
運動・森林セラピーなど健康増進：35人(36.8%)、地域の人達との交流：34人(35.8%)、  
写真や陶芸などの芸術活動：24人(25.3%)、何もせずのんびり：21人(22.1%)、  
ボランティアなどの社会貢献：18人(18.9%)、  
フルタイムの仕事：9人(9.5%)、パートタイムの仕事：11人(11.6%)、  
地域の名所巡りなど観光：14人(14.7%)、郷土料理などの食べ歩き：25人(15.8%)、

### 13 田舎暮らしを始める不安（複数回答可）

買物等普段の生活：35人(38.9%)、老後：31人(34.4%)、病気になる時：48人(53.3%)、  
地域にとけ込めるか心配：26人(28.9%)、冬の生活：43人(47.8%)、  
インターネット環境：11人(12.2%)

### 14 山梨での田舎暮らしに対する考え

山梨しか考えていない：25人(26.3%)、  
山梨が本命ではあるが、他も知りたい：29人(30.5%)、  
山梨は候補地の一つ：31人(32.6%)、  
本命は他にあるが、参考に：0人(0.0%)、  
まだ何とも言えない：10人(10.5%)

山梨以外の候補地：長野県(11)、静岡県(4)、  
栃木・新潟・岩手・千葉・鳥取・神奈川(各1)

### 15 あなたが感じる山梨での田舎暮らしの魅力とは何ですか？

・豊かな自然  
・東京からのアクセスの良さ  
・眺望  
・おいしい水と空気  
・山が近い

### 16 甲斐適生活応援隊では、来年2月に横浜・名古屋で出張セミナー・相談会を開催します。あなたがこうしたセミナーに期待する内容を教えてください。

・田舎暮らしで、本などでは知ることができない生の声を聞かせてくれるセミナー、教室などをもっと聞いてみたい  
・実際に住んでみて、まわりは、買い物は、病院は、お付き合いの方法は？  
・他の都道府県より優れている点、特色をPR  
・具体的な物件情報や暮らしの情報  
・若い世代、特に40～60代の仕事はどうか？

- ・年金生活＋収入の就職情報
- ・具体的な不動産情報
- ・もう少し映像などを使って現地情報を提供して欲しい
- ・女性の移住者の話を聞いてみたい。

17 甲斐適生活応援隊に期待するものは何ですか？

- ・細部にわたる相談、フォローアップ
- ・もっと体験ツアーを開催して欲しい
- ・グリーンカフェ等で継続的に相談・情報入手
- ・移住する際の基本的なことがあって、それに対してそれぞれの市（地域）で、どの様に違うのかを一つ一つ聞いてまわることなく、まとめて頂けるとありがたいです。
- ・具体的なナビゲート（来て何ができるのか）
- ・紹介物件の増加（少なすぎる）
- ・地元物件（不動産）情報の提供
- ・実際に物件を購入するにあたっての注意すべき点や情報。
- ・就職情報をもっと詳細に知りたい。

18 本日の相談会の感想を教えてください。

- ・質問に対して、的確に答えて頂き、良かったと思います。
- ・今までよりも豊富な情報量に満足しました
- ・この場所での情報入手は少なかったが、業者からの情報提供に期待する。
- ・セミナーで生の情報が聞けて、少し実体験の状況を感じられた。
- ・今日は時間がなく、残念。次回は相談。内容・地域を絞って相談に伺いたい。
- ・2日目ももっと遅くまで開催して欲しい。あっというまに 17:00 に
- ・具体的になってきたときは、もっと相談に乗ってくれそうで、安心した。