

## 超軽量動力機 / ジャイロプレーン型式仕様書

型式認定は、機体を特定することによって機体の同一性を確保することを意図するものであり、機体の安全性を保証するものではない。

型 式 名	ランドカー式 X-AIR 602T - R582L 型				
型式認定番号	JA01 - RD -002	認定年月日	2001 年 11 月 16 日	改定年月日	-
種 類	超軽量動力機・舵面操縦型・3 舵式・複座・陸上型・非密閉式		クラス区分	クラス	
製 造 者 名	RAND-KAR Sarl				
製造者住所	Canal de la Martiniere -44320 Frossay-France				



正面写真 (基本仕様)



側面写真 (基本仕様)

諸元 (基本仕様)					
寸 度	全幅	9.72 m	主翼面積	16.3 m <sup>2</sup>	
	全長	5.65 m	水平尾翼面積	2.4 m <sup>2</sup>	
	全高	2.50 m	垂直尾翼面積	1.4 m <sup>2</sup>	
	車軸間隔	1.43 m			
	車輪幅	1.51 m			
重 量	最大離陸重量	420.0 Kg	重心位置	23 cm	
	自重	222.0 Kg	(基準線：後輪車軸中心より前方へ)		
	カト又はその重量	- Kg	飛 行 性 能	失速速度	53 Km/h
	非常用パラシュートの重量	- Kg		最大水平速度	116 Km/h
	非常用カトの重量	- Kg		最大上昇率	3.2 m/s
	最大搭載量	197.5 Kg		滑空比	9.0: 1
	最大パラソット数	2 名	離陸滑走距離 (非舗装滑走路)	126 m	
	最大パラソット重量	179.5 Kg	着陸滑走距離 (非舗装滑走路)	94 m	
	最小パラソット数	1 名	(最大離陸重量における値)		
	最小パラソット重量	- Kg			
最大燃料重量	25l 18.0 Kg				
装備品 (基本仕様)					
品 名	製 造 者	型 式 × 個 数	備 考		
エンジン(減速カト方式)	Bombardier-Rotax	582(ギヤ減速/電動カト方式) × 1	64HP		
プロペラ(3 枚ブレド)	HELICE	[直径×ピッチ] 174cm×17度 × 1			
ブレ-キ	RAND-KAR	ドラムブレ-キ式 1 Set			
速度計	WINTER	WINTER 式 不明 × 1			
高度計	WINTER	WINTER 式 不明 × 1			
昇降計	VARIO.EN.	VARIO.EN.式 不明 × 1			
スリッパ計	WINTER	WINTER 式 不明 × 1			
エンジン回転計	Westach	Westach 式 不明 × 1			
エンジン水温計	VDO	VDO 式 不明 × 1			
排気温度計	Westach	Westach 式 不明 × 1			
アンペアメータ	Westach	Westach 式 不明 × 1			
					
操縦席写真 (基本仕様)					

三面図

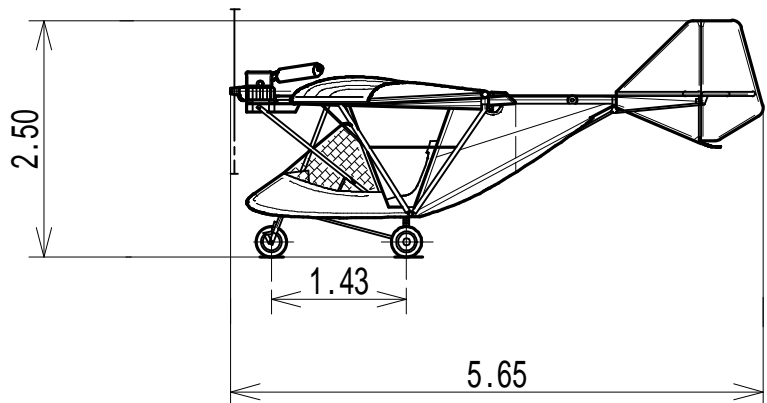
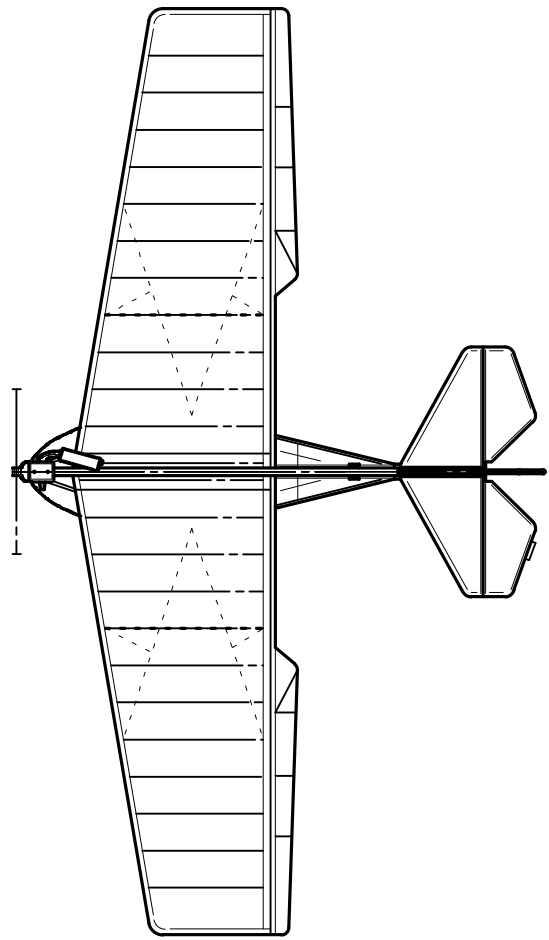
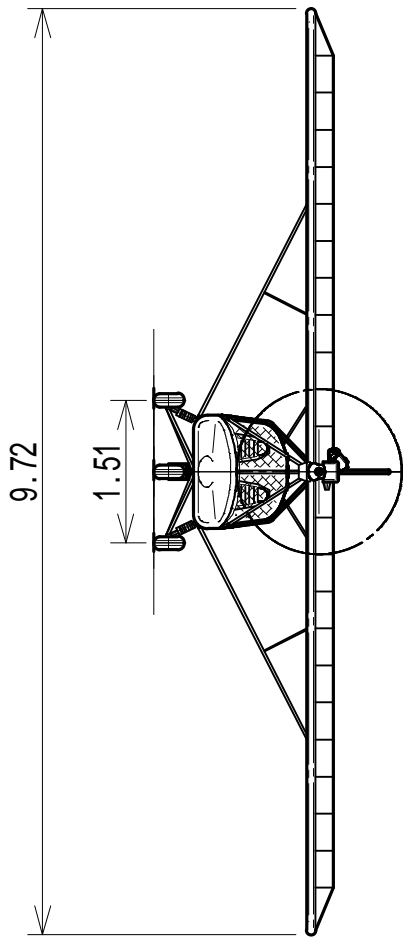

縮尺 [ 1/80 ]