

超軽量動力機型式仕様書

型式名	マ-フィ式 マペリック-A700EL型				
型式番号	JA96-RD II-002	発行年月日	1996年10月 8日	改定年月日	1999年 7月12日
種類	舵面操縦型・3舵式・複座・陸上型・密閉式			クラス区分	クラス II
製造者名	Murphy Aircraft Manufacturing Ltd.				
製造者住所	8880-C. Young Rd. S. Chilliwack, BC CANADA V2P4P5				



正面写真 (基本仕様)



側面写真 (基本仕様)

諸元 (基本仕様)

寸 度	全幅	9.88m	面 積	主翼面積	14.99m ²
	全長	6.30m		水平尾翼面積	2.26m ²
	全高	1.96m		垂直尾翼面積	0.94m ²
	車軸間距離	4.89m			
	車輪幅	1.78m			
重 量	最大離陸重量	385.6kg	重 心	自重重心位置	29cm
	自重	202.9kg		(基準線:主翼前縁より後方へ)	
	フート又はそりの重量	— kg	飛 行 性 能	失速速度	45km/h
	非常用パラシュートの重量	— kg		最大水平速度	132km/h
	非常用フートの重量	— kg		最大上昇率	3.3m/s
				滑空比	9.0: 1
	最大搭載量	182.7kg		離陸滑走距離 (舗装滑走路)	54m
	最大パイロット数	2名		着陸滑走距離 (舗装滑走路)	75m
	最大パイロット	169.0kg			
	最小パイロット数	1名			
最小パイロット	36.3kg				
最大燃料重量	19ℓ 13.7kg			(最大離陸重量における値)	

装備品 (基本仕様)

品名	製造者	型式×個数	備考
エンジン (減速/スタート方式)	H K S	A700E型 (キヤ減速/電動スタート方式)	×1 60 HP
プロペラ (2枚ブレード)	G S C	[直径×ピッチ] 68"×36"	×1
ブレーキ	—	ディスクブレーキ式	1Set
速度計	C P S	CPS式 #5211型	×1
高度計	C P S	CPS式 #4407型	×1
エンジン回転計	不明	不明	×1
EIS 集合計器	不明	不明	×1



操縦席写真 (基本仕様)

三面図

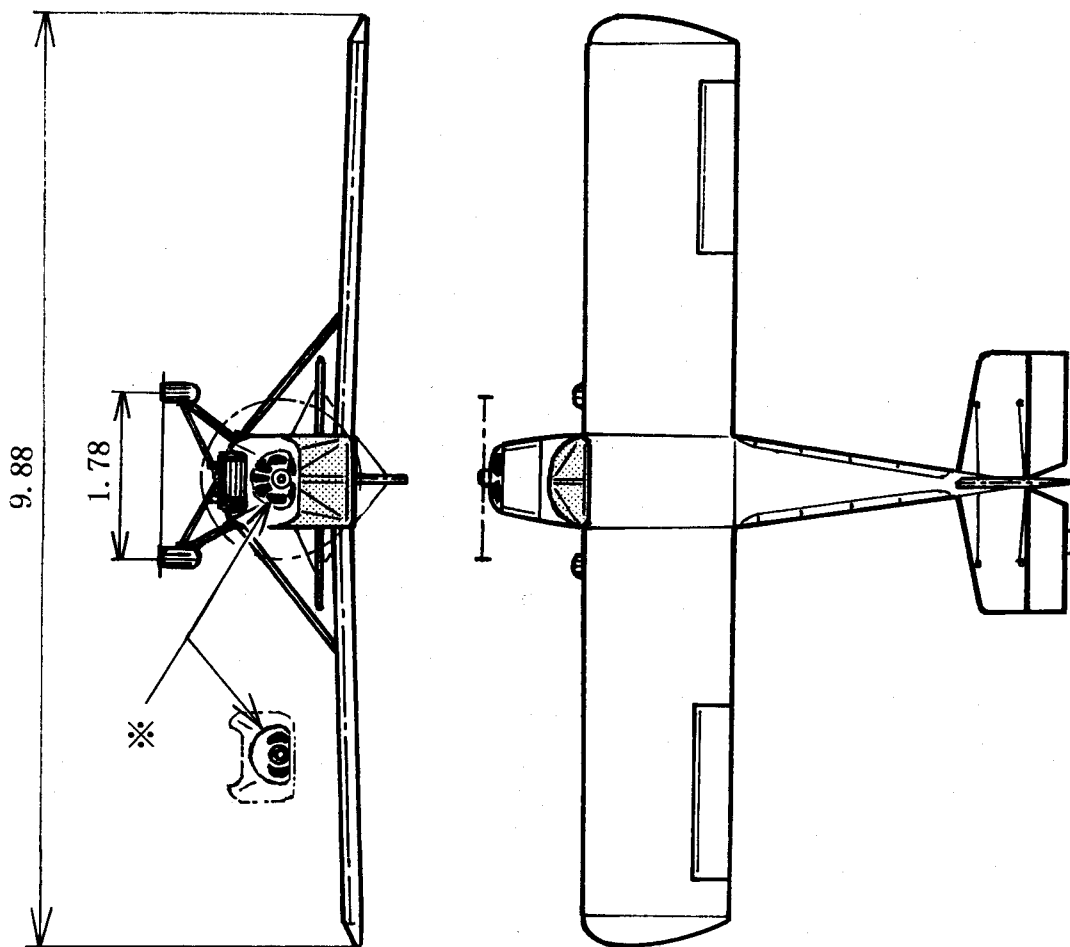

※ 前面空気導入孔の形状により
カリングは2種類あり

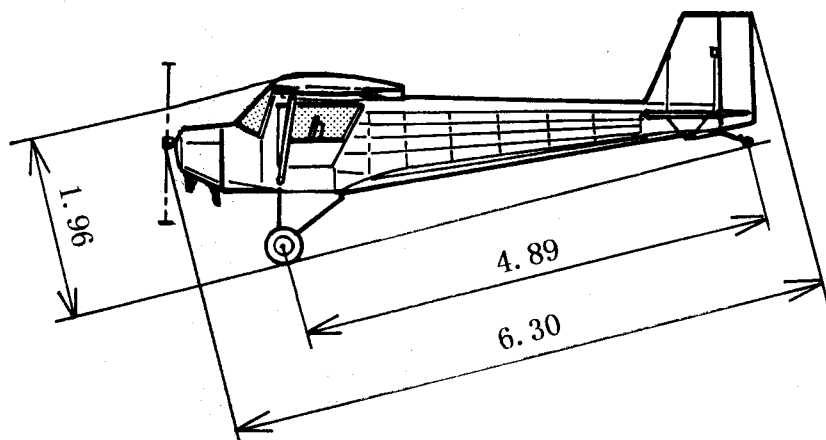

[縮尺1/80]

装着オプション装備品

No.	品名	製造者	型式×個数	備考	取り付け部品重量	取り外し部品重量	写真No.
1	プロペラ(3枚J'レド')	Ivoprop	[直径×ピッチ]68"×可変 ×1		3.10kg	2.55kg	1
2	プロペラ(2枚J'レド')	Ivoprop	[直径×ピッチ]72"×可変 ×1		2.65kg	2.55kg	2
3	プロペラ(3枚J'レド')	Power Fin	[直径×ピッチ]68"×可変 ×1		3.85kg	2.55kg	3
4	プロペラ(2枚J'レド')	Power Fin	[直径×ピッチ]72"×可変 ×1		2.90kg	2.55kg	4
5	プロペラ(2枚J'レド')	G S C	[直径×ピッチ]68"×(30"~44") ×1		2.55kg	2.55kg	5
6	プロペラ(2枚J'レド')	JUNKERS	[直径×ピッチ]68"×可変 ×1		2.00kg	2.55kg	6
7	エンジン	Bombardier-Rotax	582(ギヤ減速/電動スタート) ×1	64 HP	48.00kg	43.50kg	7
8	エンジン	Hirth Motor Corp.	2706(ギヤ減速/電動スタート) ×1	63 HP	42.00kg	43.50kg	8
9	*燃料タンク	—	— ×1	容量28ℓ	— kg	— kg	9
10							
11							
12							

備考：オプション部品等装着に伴う自重の増加は、最大離陸重量の5%（19.2kg）までとする。

：*燃料タンク（容量28ℓ）の搭載位置は、操縦席の直後とする。本燃料タンクを装着した場合は、エンジン防火壁直後の基本仕様燃料タンク（容量19ℓ）は、使用できない処置をほどこすこと。

装着オプション装備品写真

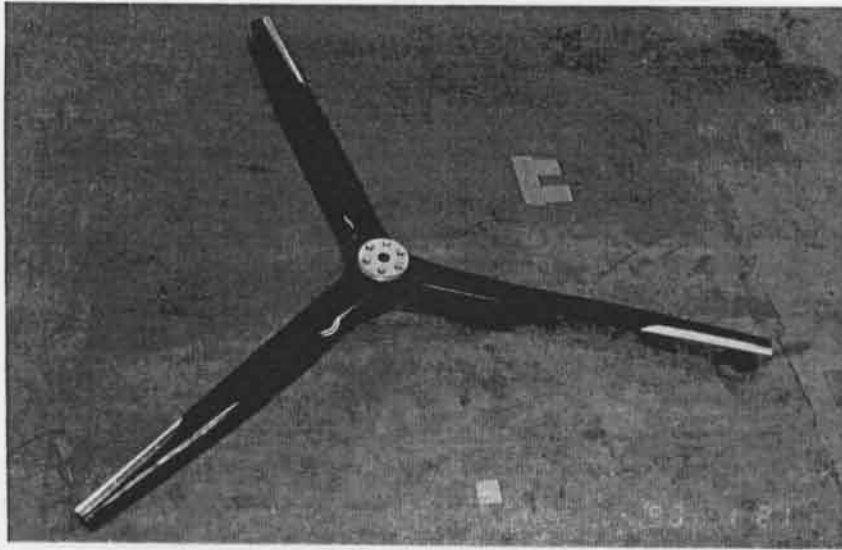

No. 1



No. 2

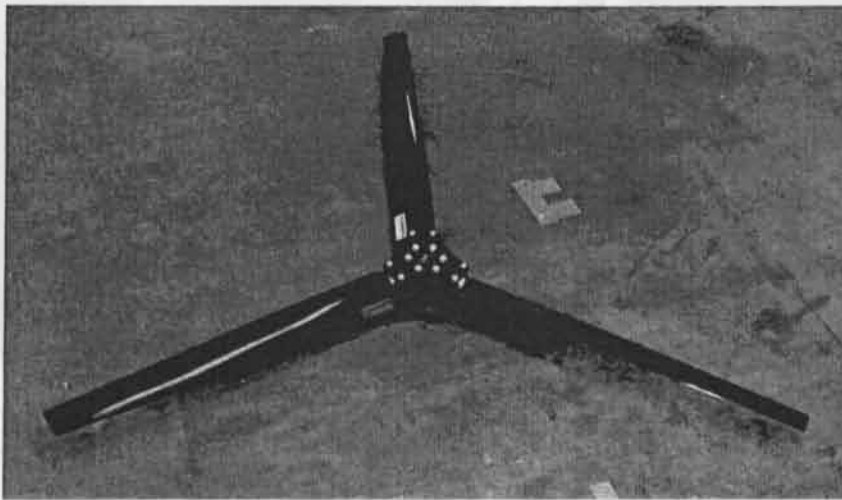

No. 3



No. 4

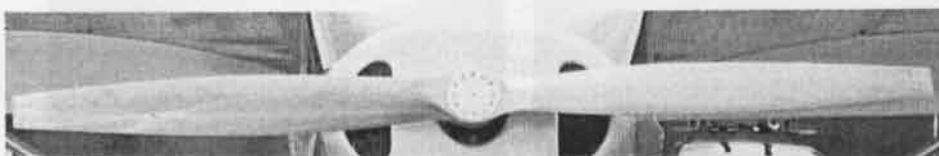

No. 5

装着オプション装備品写真

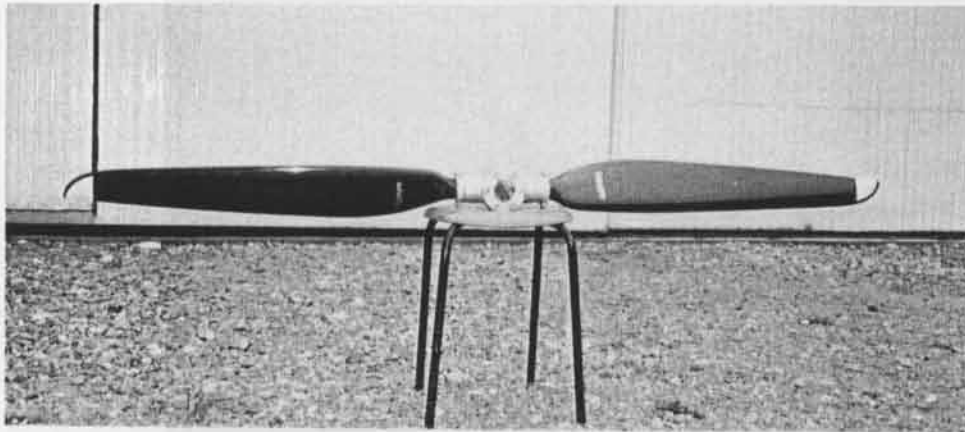

No. 6

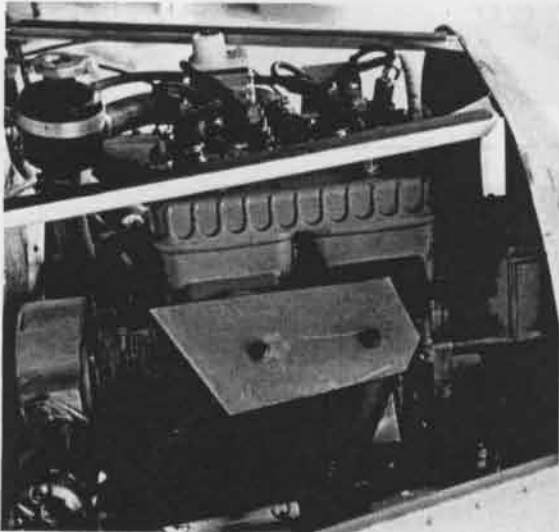

No. 7

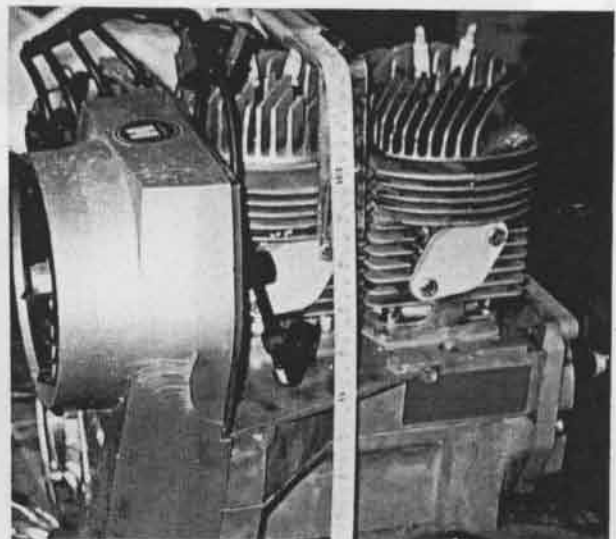

No. 8

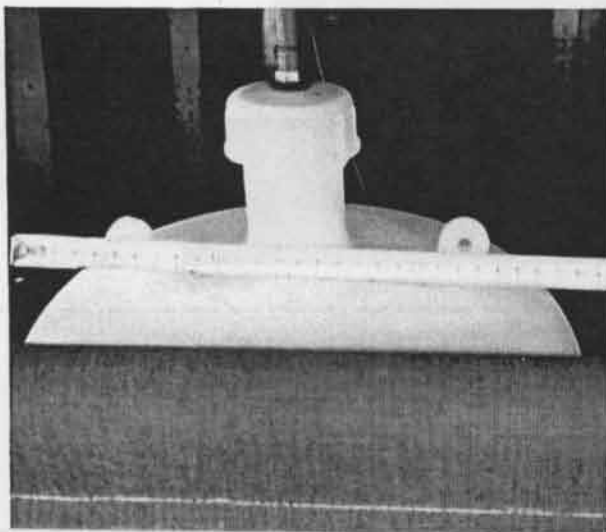

No. 9