

超軽量動力機型式仕様書

型式名	S&K式 レッドフォックス-R503L型				
型式番号	JA97-RD I -004	認定年月日	1998年 2月24日	改定年月日	-
種類	舵面操縦型・3舵式・単座・陸上型・非密閉式			クラス区分	クラス I
製造者名	狐崎 貞琅				
製造者住所	〒014-03 秋田県仙北郡角館町岩瀬字勝楽98				



正面写真（基本仕様）



側面写真（基本仕様）

諸元 (基本仕様)

寸 度	全幅	9.08m	面 積	主翼面積	13.34m ²
	全長	6.34m		水平尾翼面積	2.77m ²
	全高	2.75m		垂直尾翼面積	1.19m ²
	車軸間距離	3.90m			
	車輪幅	1.64m			
重 量	最大離陸重量	273.0kg	重	自重重心位置	76cm
	自重(パラシュート重量を除く)	179.0kg	心	(基準線; 主翼前縁より)	
	フート又はその重量	— kg	飛 行 性 能	失速速度	56km/h
	非常用パラシュートの重量	— kg		最大水平速度	120km/h
	非常用フートの重量	— kg		最大上昇率	3.1m/s
	最大搭載量	94.0kg		滑空比	7.0:1
	最大パイロット数	1名		離陸滑走距離 (舗装滑走路)	68m
	最大パイロット重量	80.3kg		着陸滑走距離 (舗装滑走路)	75m
	最小パイロット数	1名		(最大離陸重量における値)	
	最小パイロット重量	65.0kg		翼面荷重	13.34kg/m ²
最大燃料重量	19.7kg				

装備品 (基本仕様)

品名	製造者	形式×個数	備考
エンジン (減速/スタート方式)	Bombardier-Rotax	503 (キヤ減速/リコイルスタート) ×1	48 HP
プロペラ (2枚ブレード)	不明	[直径×ピッチ] 60"×(38") ×1	
ブレーキ	テックマン	ドラムブレーキ式 ×1set	
速度計	T K K	TKK式 JB-14K型 ×1	
高度計	T K K	TKK式 JA-76MK型 ×1	
エンジン温度計	Westberg Westach	Westberg Westach式 ×1	
エンジン回転計	Westberg Westach	Westberg Westach式 ×1	
エンジンワーマーター	Westberg Westach	Westberg Westach式 ×1	



操縦席写真(基本仕様)

三面図

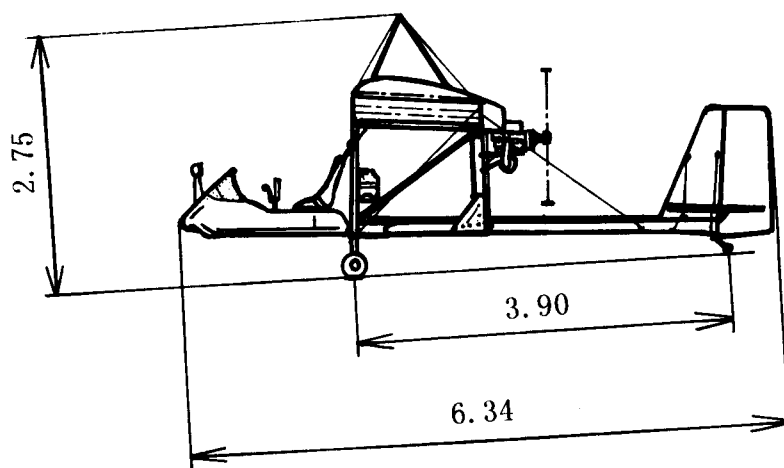
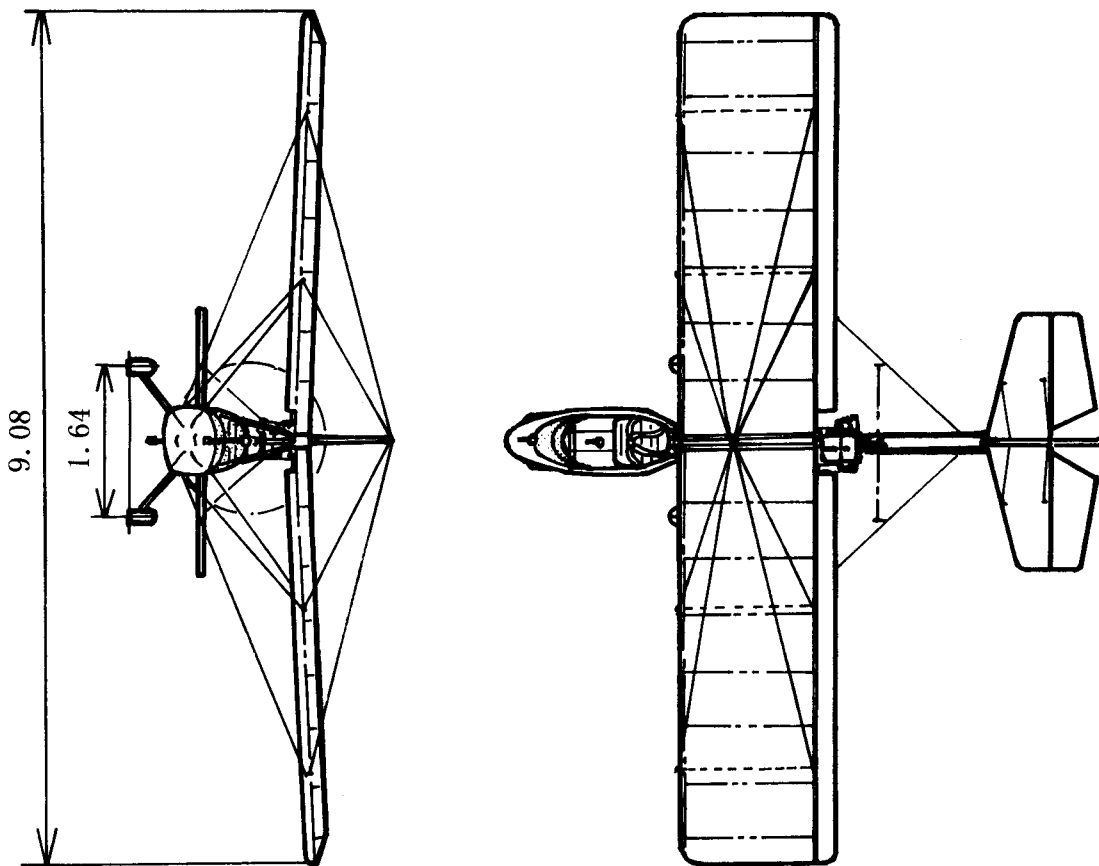

[縮尺1/80]