

超軽量動力機型式仕様書

型式名	コルブ式 ツインスター MKⅢ-R503L型				
型式番号	JA97-RDⅡ-015	認定年月日	1998年 8月12日	改定年月日	-
種類	舵面操縦型・3舵式・複座・陸上型・密閉式			クラス区分	クラスⅡ
製造者名	Kolb Aircraft Inc.				
製造者住所	RD 3 Box 38, Phoenixville, PA 19460, U. S. A.				

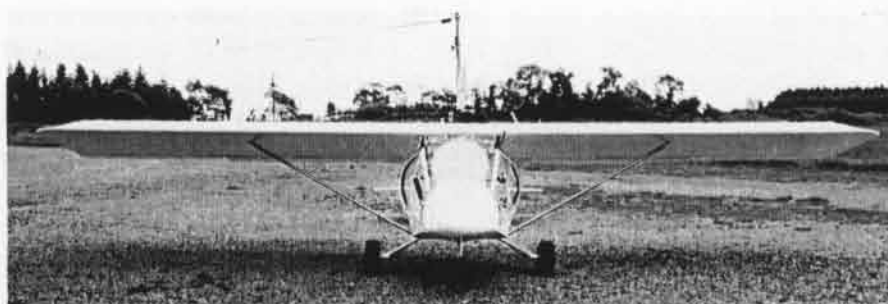

正面写真（基本仕様）

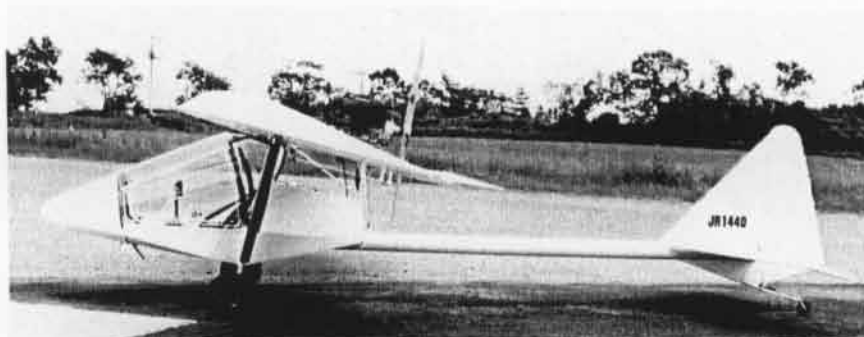

側面写真（基本仕様）

諸元 (基本仕様)

寸 度	全幅	9.17m	面 積	主翼面積	14.77m ²
	全長	6.86m		水平尾翼面積	1.74m ²
	全高	1.75m		垂直尾翼面積	0.95m ²
	車軸間距離	5.10m			
	車輪幅	1.87m			
重 量	最大離陸重量	377.8kg	重 心	自重重心位置	81cm
	自重	206.8kg		(基準線:主翼前縁より後方へ)	
	フート又はその重量	— kg	飛 行 性 能	失速速度 (フラップ 下げ時)	56km/h
	非常用パラシュートの重量	— kg		最大水平速度	133km/h
	非常用フートの重量	— kg		最大上昇率	2.8m/s
	最大搭載量	171.0kg		滑空比	5.0: 1
	最大パイロット数	2名		離陸滑走距離 (非舗装滑走路)	185m
	最大パイロット重量	157.3kg		着陸滑走距離 (非舗装滑走路)	170m
	最小パイロット数	1名			
	最小パイロット重量	— kg			
最大燃料重量	19% 13.7kg	(最大離陸重量における値)			

装備品 (基本仕様)

品名	製造者	型式 × 個数	備考
エンジン (減速/スタート方式)	Bombardier-Rotax	503 (ギヤ減速/電動スタート方式)	×1 48 HP
プロペラ (2枚ブレード)	Tennessee Propeller Inc.	[直径 × ピッチ] 66" × 34"	×1
ブレーキ	Kolb	ドラムブレーキ式	1Set
速度計	U M A	UMA式	10MP型 ×1
高度計	United Instruments	United Instruments式	10KB型 ×1
スリップ計	Winter	Winter式	W10M2型 ×1
エンジン回転計	Westberg	Westberg Westach式	2CT8A-2/6型 ×1
エンジン温度計	Westberg	Westberg Westach式	2DC8型 ×1



操縦席写真 (基本仕様)

三面図

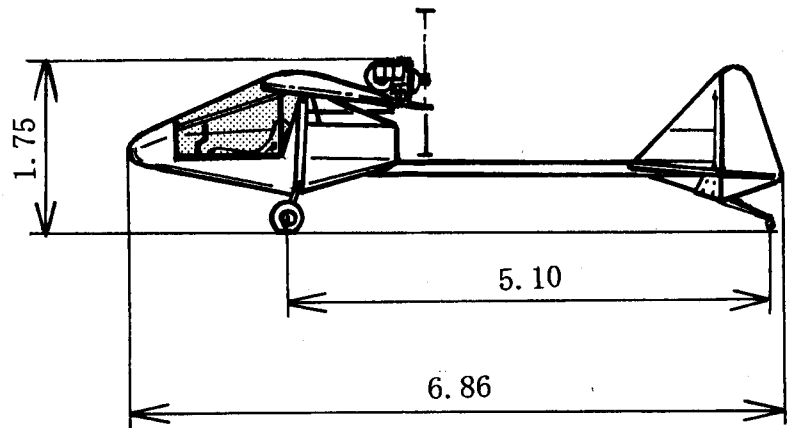
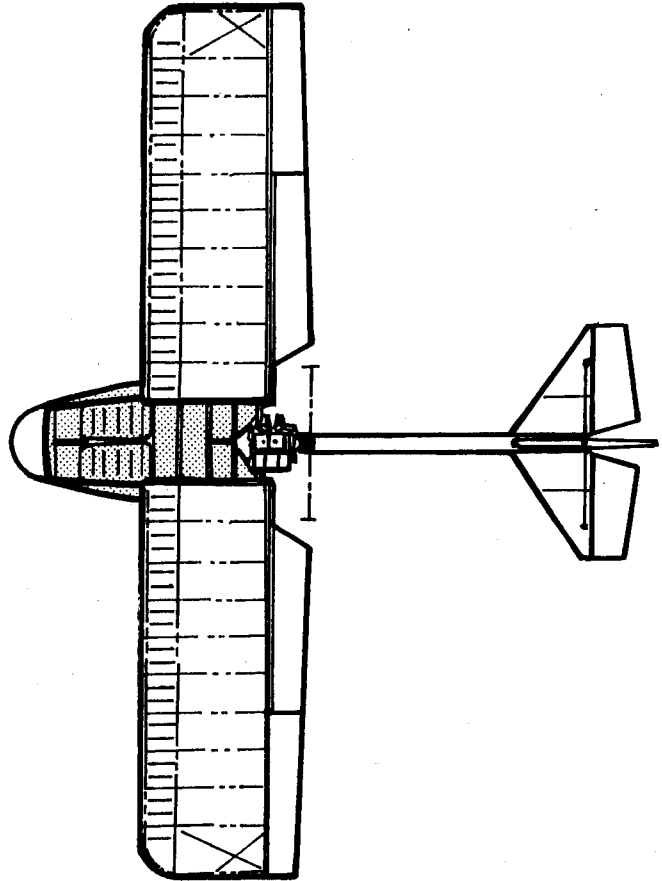
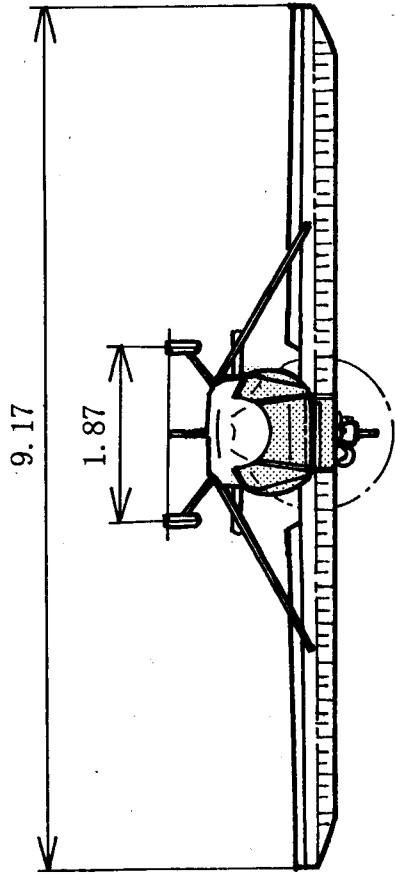

[縮尺1/80]