

(1) 防災・減災対策等強化事業推進費(災害対策)

事業名	河川維持修繕事業(大井川水系大井川) <small>オオイ</small>		
事業主体	国土交通省		
施行地	静岡県焼津市西島地先 <small>ヤイツ ニシジマ</small>		
事業費	100,000 (千円)	国費	100,000 (千円)
内容	令和5年4月6日～7日の豪雨により大井川で護岸損傷が生じた。 今後の豪雨によって護岸崩落が進行し、堤防決壊による后背地への被害を防ぐため、推進費を活用して緊急的に護岸改修工(石張護岸工など)を実施し、地域住民の安全・安心を確保する。		

令和5年4月の豪雨による被害を受けた箇所に対して、再度災害防止対策として、石張護岸工などを実施する

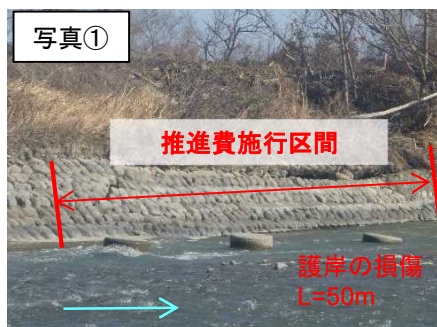
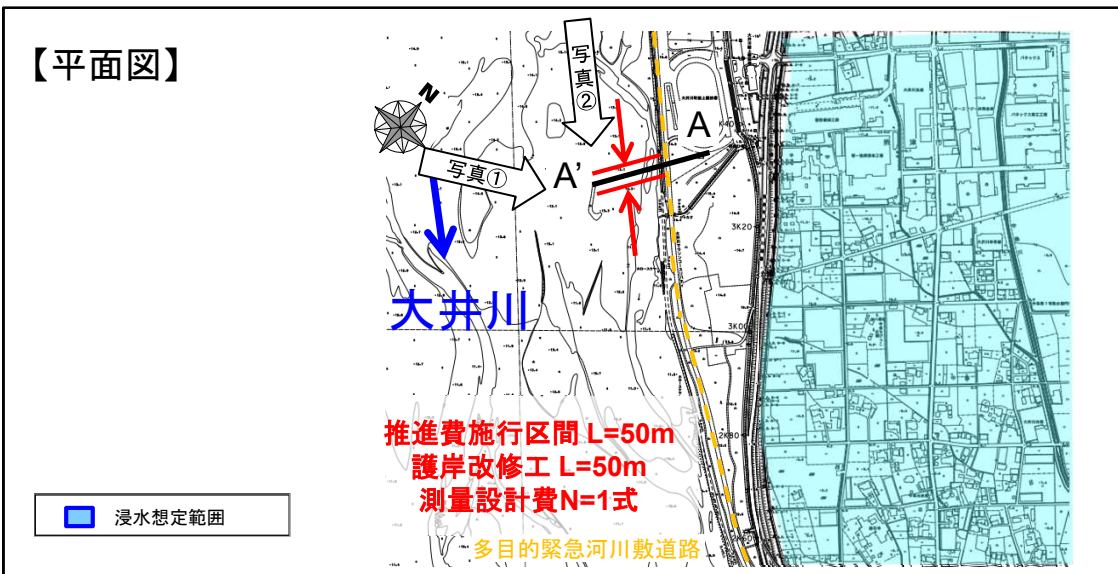
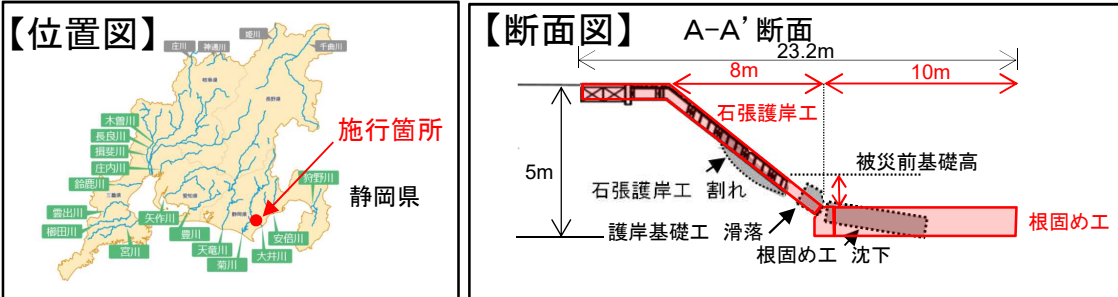

(2) 防災・減災対策等強化事業推進費(災害対策)

事業名	河川維持修繕事業(天竜川水系天竜川上流) <small>テリリュウ</small>		
事業主体	国土交通省		
施行地	長野県上伊那郡箕輪町東箕輪地先 <small>カミイナ ミノウ ヒガシミノウ</small>		
事業費	100,000 (千円)	国費	100,000 (千円)
内容	令和5年4月6日～7日の豪雨により天竜川で護岸損傷が生じた。 今後の豪雨によって護岸崩落が進行し、堤防決壊による後背地への被害を防ぐため、推進費を活用して緊急的に護岸改修工(コンクリートブロック積み工など)を実施し、地域住民の安全・安心を確保する。		

令和5年4月の豪雨による被害を受けた箇所に対して、再度災害防止対策として、コンクリートブロック積み工などを実施する

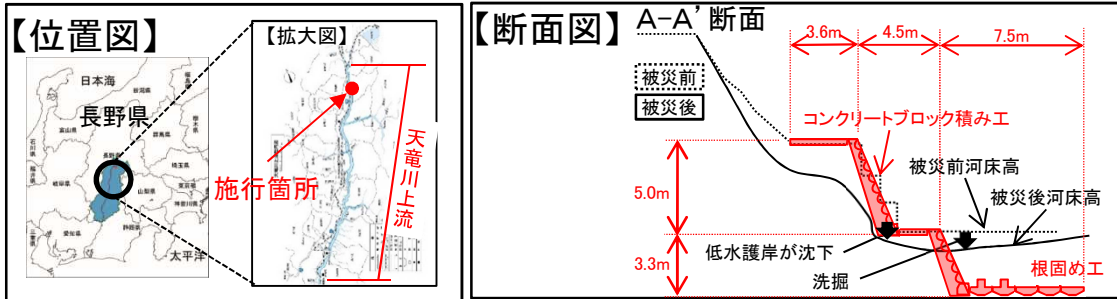

(3) 防災・減災対策等強化事業推進費(災害対策)

事業名	河川維持修繕事業(天竜川水系天竜川上流) <small>テンリュウ</small>		
事業主体	国土交通省		
施行地	長野県下伊那郡高森町山吹地先 <small>シモイナ タカモリ ヤマブキ</small>		
事業費	372,000 (千円)	国費	372,000 (千円)
内容	令和5年4月6日～7日の豪雨により天竜川で根固め工の損傷が生じた。 今後の豪雨によって護岸崩落が進行し、堤防決壊による後背地への被害を防ぐため、推進費を活用して緊急的に護岸改修工(根固め工など)を実施し、地域住民の安全・安心を確保する。		

令和5年4月の豪雨による被害を受けた箇所に対して、再度災害防止対策として、根固め工などを実施する

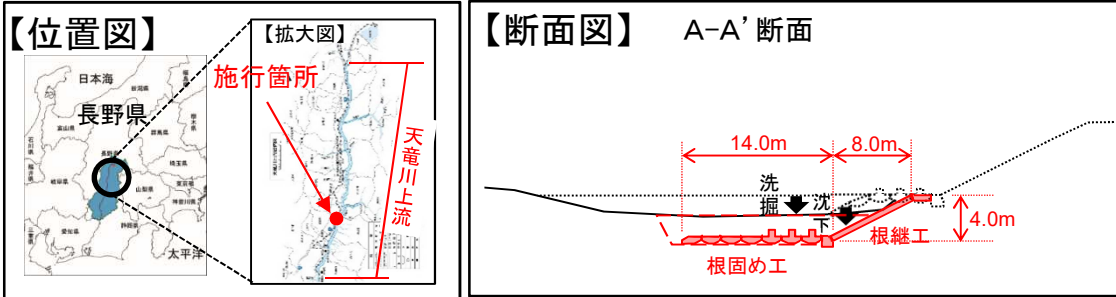

(4) 防災・減災対策等強化事業推進費(災害対策)

事業名	河川維持修繕事業(木曾川水系木曾川) ^{キン}		
事業主体	国土交通省		
施行地	^{コウナン カノコジマ} 愛知県江南市鹿子島地先		
事業費	253,000 (千円)	国費	253,000 (千円)
内容	令和5年4月6日～7日の豪雨により木曾川で水制ブロックの沈下が生じた。今後の豪雨によって護岸崩落が進行し、堤防決壊による後背地への被害を防ぐため、推進費を活用して緊急的に水制ブロック工を実施し、地域住民の安全・安心を確保する。		

令和5年4月の豪雨による被害を受けた箇所に対して、再度災害防止対策として、水制ブロック工を実施する

【位置図】



【断面図】A-A' 断面

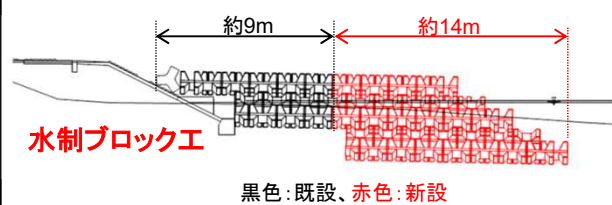

【平面図】



写真①



写真②



(5) 防災・減災対策等強化事業推進費(災害対策)

事業名	河川維持修繕事業(安倍川水系 ^{アベ} 藁科川 ^{ワラシナ})		
事業主体	国土交通省		
施行地	静岡県静岡市葵区 ^{アオイ マキガヤ} 牧ヶ谷地先		
事業費	180,000 (千円)	国費	180,000 (千円)
内容	令和5年4月6日～7日の豪雨により藁科川で木工沈床の損傷が生じた。今後の豪雨によって護岸崩落が進行し、堤防決壊による後背地への被害を防ぐため、推進費を活用して緊急的に護岸改修工(根固め工など)を実施し、地域住民の安全・安心を確保する。		

令和5年4月の豪雨による被害を受けた箇所に対して、再度災害防止対策として、根固め工などを実施する

【位置図】



【断面図】 A-A' 断面

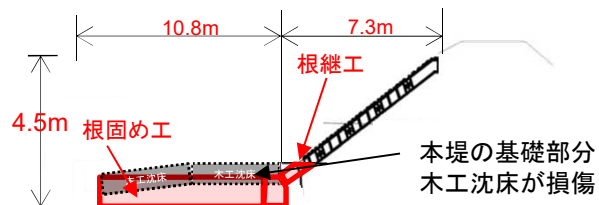

【平面図】

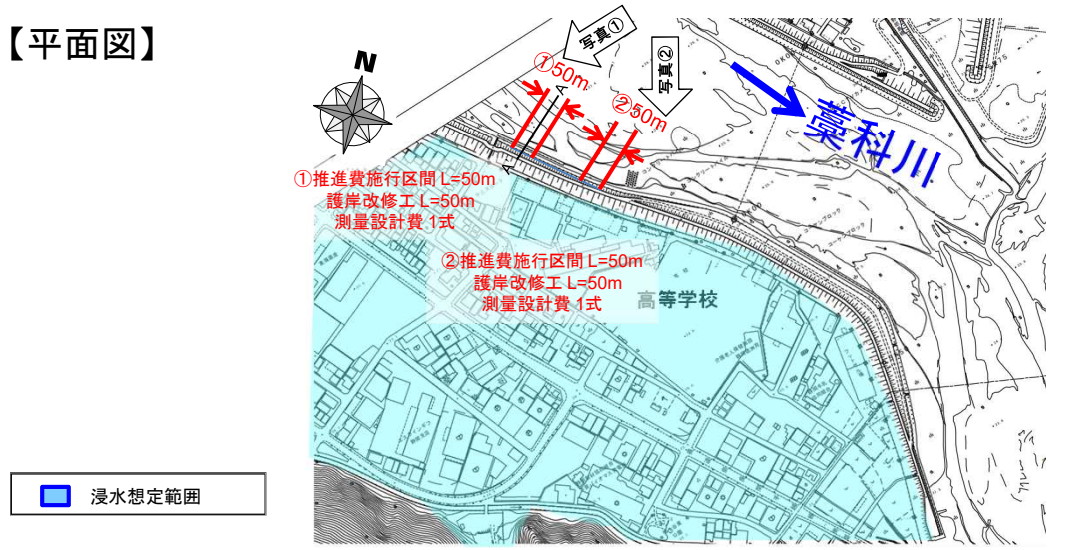

写真①



写真②



(6) 防災・減災対策等強化事業推進費(災害対策)

事業名	河川維持修繕事業(安倍川水系 ^{アベ} 藁科川 ^{ワラシナ})		
事業主体	国土交通省		
施行地	静岡県静岡市葵区飯間地先 ^{アオイハンマ}		
事業費	35,000 (千円)	国費	35,000 (千円)
内容	令和5年4月6日～7日の豪雨により藁科川で木工沈床の損傷が生じた。今後の豪雨によって護岸崩落が進行し、堤防決壊による后背地への被害を防ぐため、推進費を活用して緊急的に根固め工を実施し、地域住民の安全・安心を確保する。		

令和5年4月の豪雨による被害を受けた箇所に対して、再度災害防止対策として、根固め工を実施する

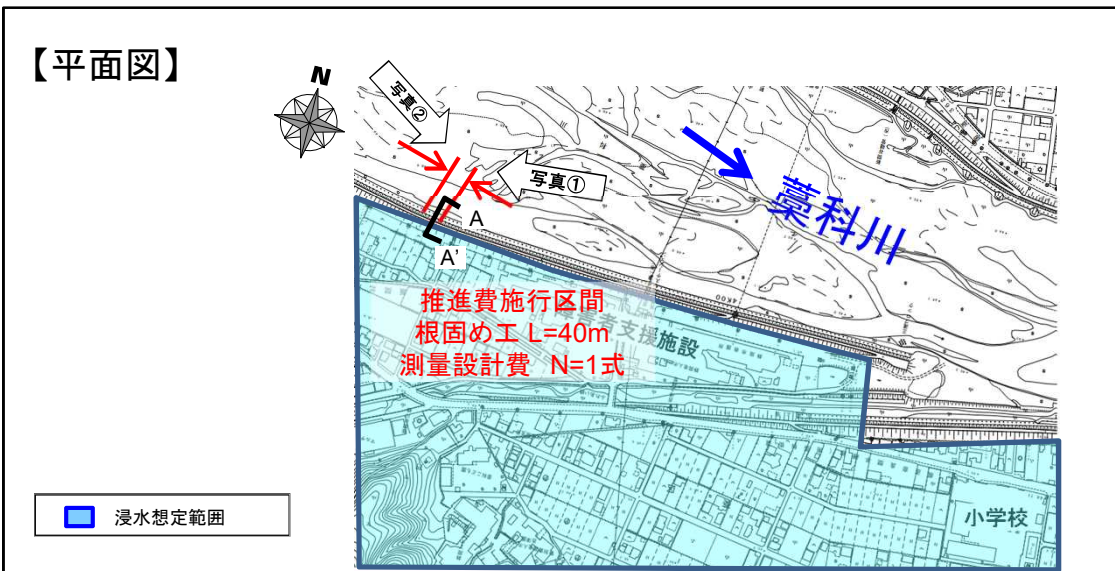
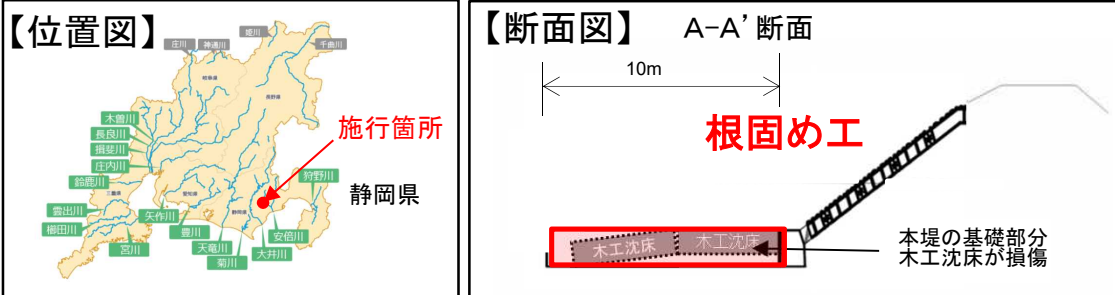

(7) 防災・減災対策等強化事業推進費(災害対策)

事業名	テンリュウ オオタギリ 河川維持修繕事業(天竜川水系太田切川)		
事業主体	国土交通省		
施行地	カミイナ ミヤダ オオタギリ 長野県上伊那郡宮田村大田切地先		
事業費	55,000 (千円)	国費	55,000 (千円)
内容	令和5年4月6日～7日の豪雨により太田切川で根固め工の損傷が生じた。 今後の豪雨によって護岸崩落が進行し、堤防決壊による後背地への被害を防ぐため、推進費を活用して緊急的に根固め工を実施し、地域住民の安全・安心を確保する。		

令和5年4月の豪雨による被害を受けた箇所に対して、再度災害防止対策として、根固め工を実施する

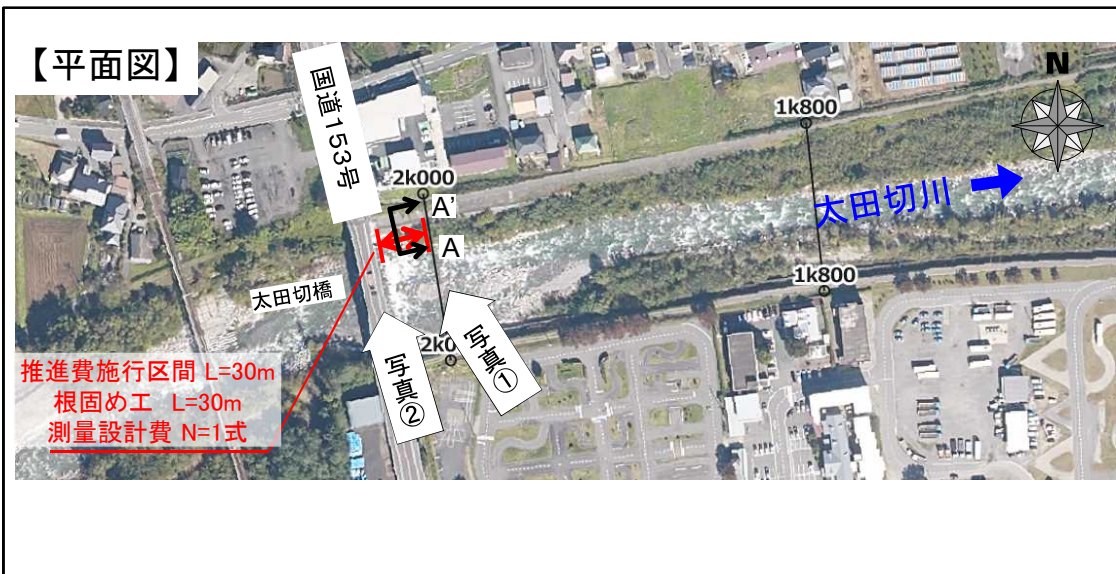
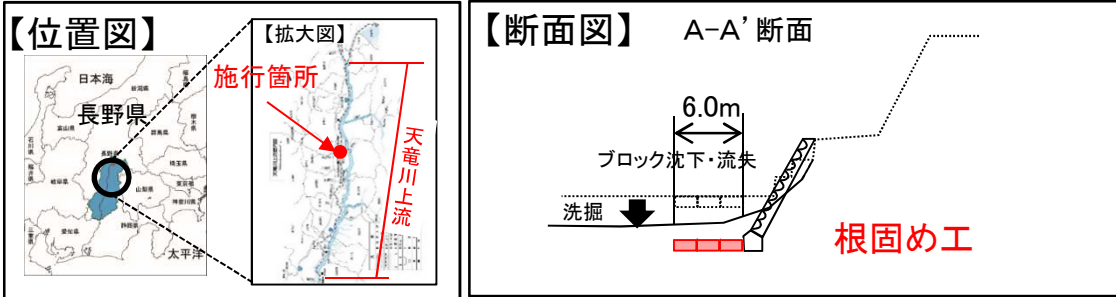

(8) 防災・減災対策等強化事業推進費(災害対策)

事業名	スズカ ハセン 河川維持修繕事業(鈴鹿川水系鈴鹿川派川)		
事業主体	国土交通省		
施行地	ヨッカイチ クス 三重県四日市市楠町地先		
事業費	22,000 (千円)	国費	22,000 (千円)
内容	令和5年4月25日～26日の豪雨により鈴鹿川派川で高水敷陥没が生じた。今後の豪雨によって護岸崩落が進行し、堤防決壊による後背地への被害を防ぐため、推進費を活用して緊急的にコンクリート被覆工などを実施し、地域住民の安全・安心を確保する。		

令和5年4月の豪雨による被害を受けた箇所に対して、再度災害防止対策として、コンクリート被覆工などを実施する

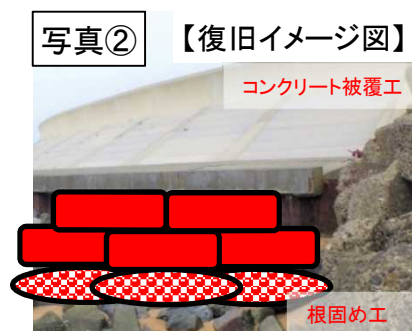
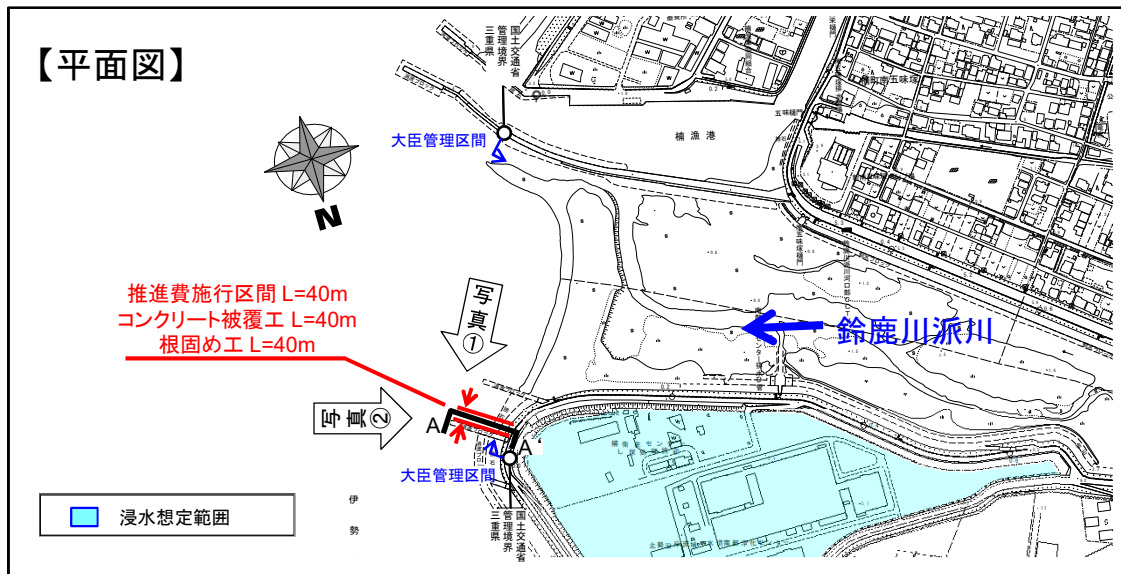
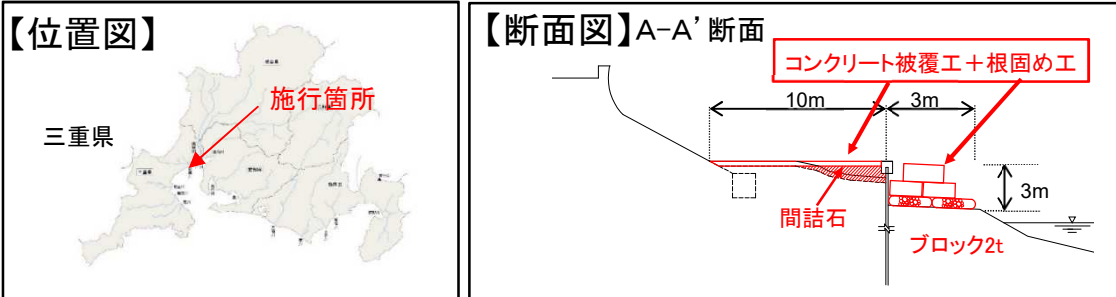

(9) 防災・減災対策等強化事業推進費(災害対策)

事業名	河川維持修繕事業(太田川水系太田川) <small>オオタ</small>		
事業主体	国土交通省		
施行地	広島県広島市安佐北区安佐町後山地先 <small>アサキタ アサ ウシロヤマ</small>		
事業費	125,000 (千円)	国費	125,000 (千円)
内容	令和5年5月6日～8日の豪雨により太田川で護岸損傷が生じた。 今後の豪雨によって護岸崩落が進行し、堤防決壊による后背地への被害を防ぐため、推進費を活用して緊急的に護岸改修工(コンクリートブロック積み工など)を実施し、地域住民の安全・安心を確保する。		

令和5年5月の豪雨による被害を受けた箇所に対して、再度災害防止対策として、コンクリートブロック積み工などを実施する

【位置図】



【断面図】A-A' 断面

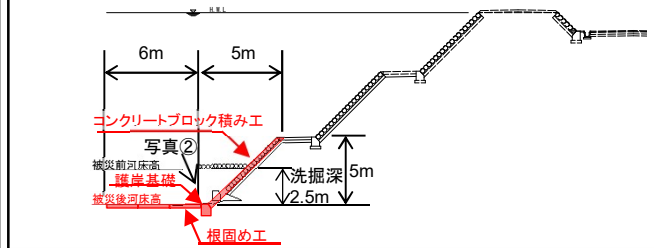

【平面図】

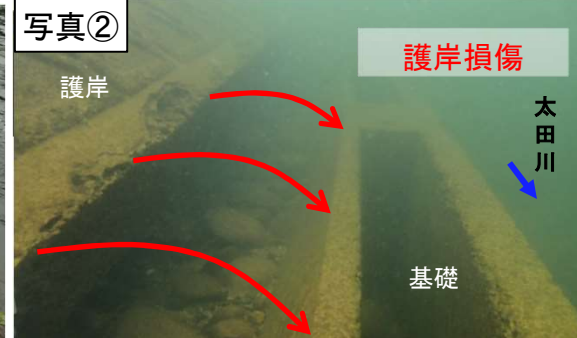
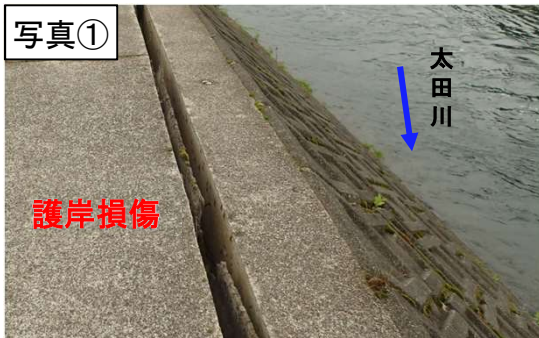
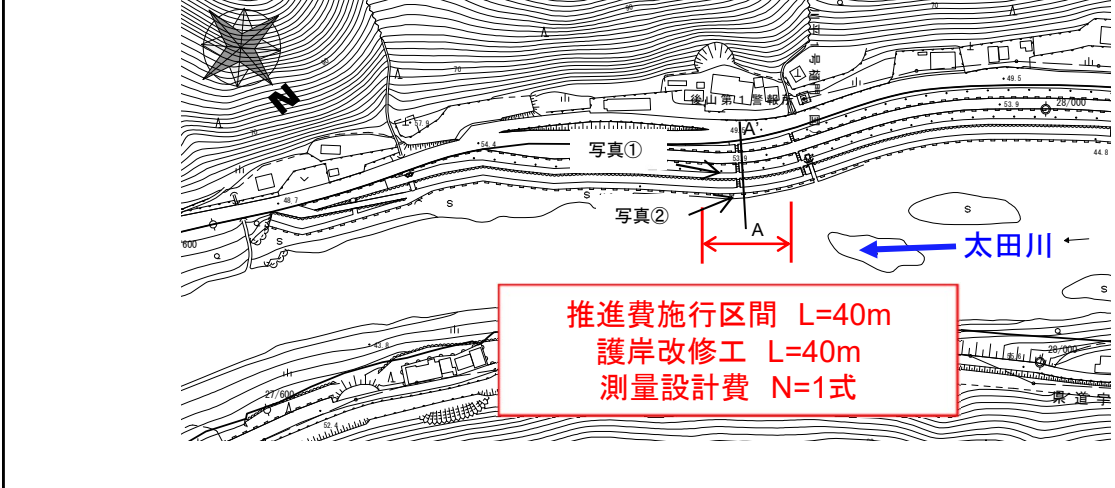

(10) 防災・減災対策等強化事業推進費(災害対策)

事業名	河川改修事業(天竜川水系太田切川) <small>テンリュウ オオタギリ</small>		
事業主体	国土交通省		
施行地	長野県上伊那郡宮田村大久保地先 <small>カミイナ ミヤダ オオクボ</small>		
事業費	225,000 (千円)	国費	225,000 (千円)
内容	令和5年5月7日～8日の豪雨により太田切川で護岸の損傷が生じた。 今後の豪雨によって河岸洗掘が進行し、堤防決壊による後背地への被害を防ぐため、推進費を活用して緊急的に護岸改修工(根継工など)を実施し、地域住民の安全・安心を確保する。		

令和5年5月の豪雨により被害を受けた箇所に対して、再度災害防止対策として、根継工などを実施する。

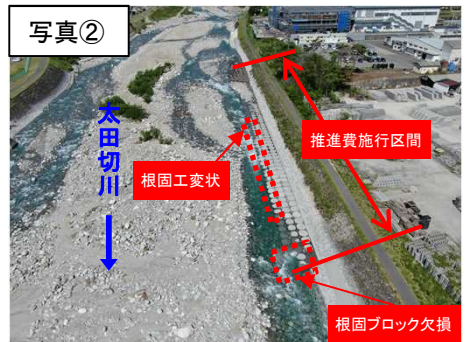
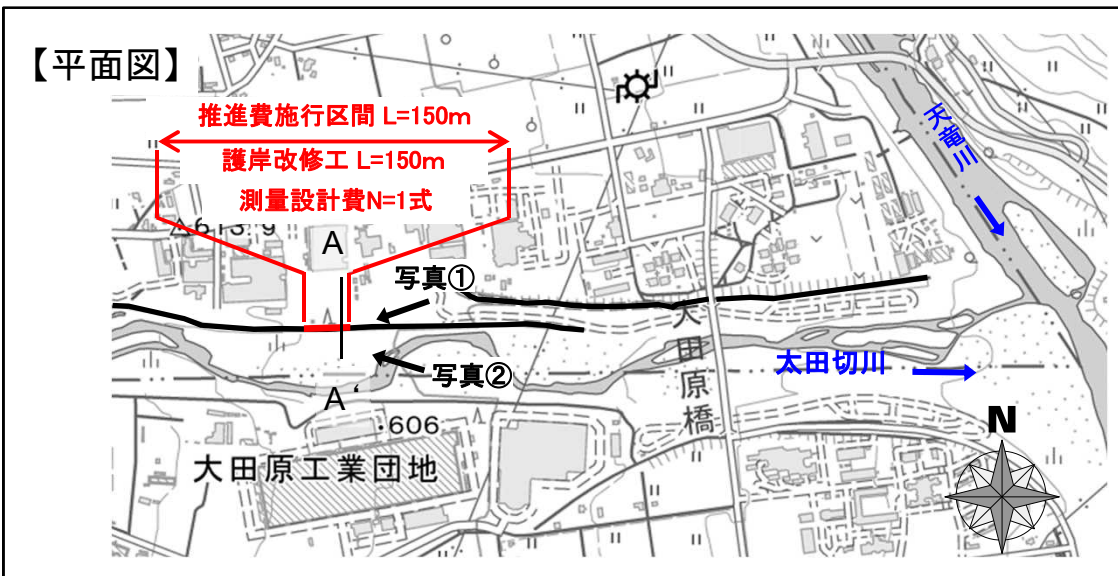
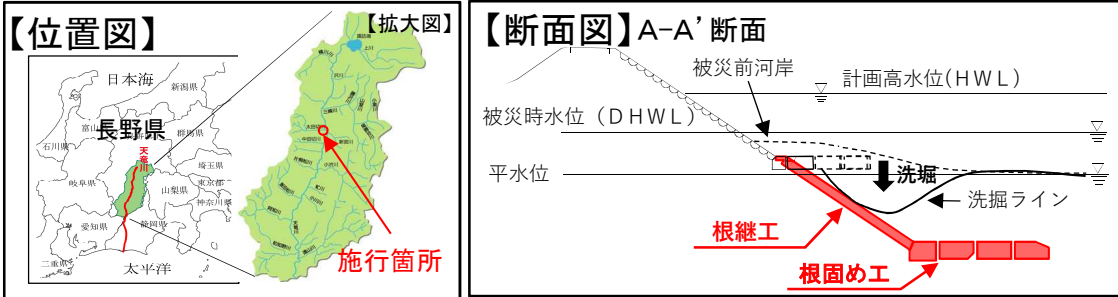

(11) 防災・減災対策等強化事業推進費(災害対策)

事業名	道路維持管理事業(一般国道45号)		
事業主体	国土交通省		
施行地	ヒガシマツシマ カワクダリ 宮城県東松島市川下地内		
事業費	450,000 (千円)	国費	450,000 (千円)
内容	令和4年7月15日~16日の豪雨により一般国道45号で路面冠水が発生し、2日間の全面通行止めを行った。 このため、推進費を活用して緊急的に冠水対策工を行うことで再度災害防止を図り、通行者の安全・安心を確保する。		

令和4年7月の豪雨による被害を受けた箇所に対して、再度災害防止対策として、路面の嵩上げを実施する

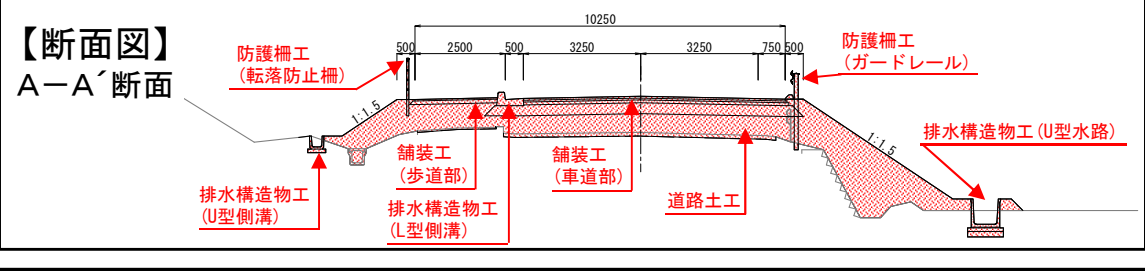
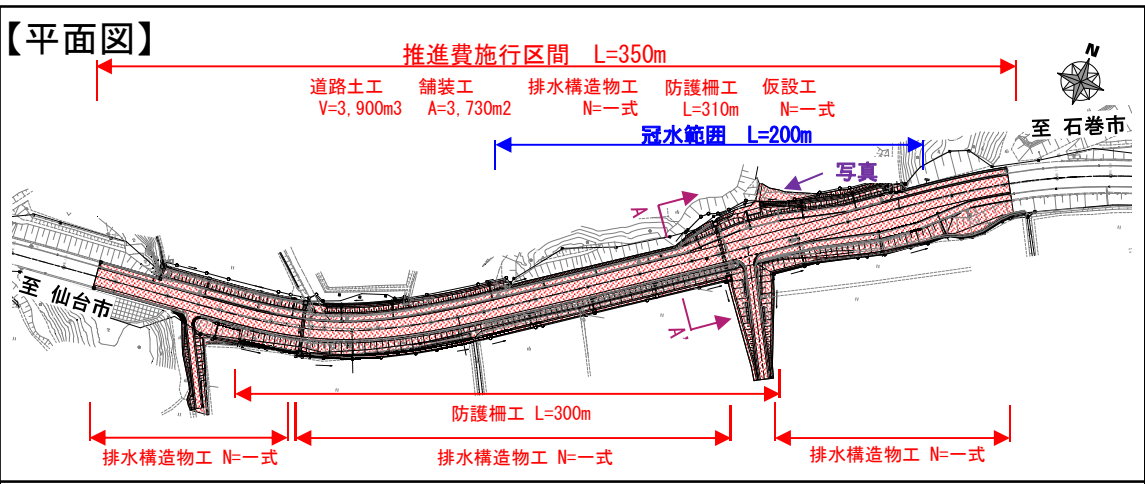
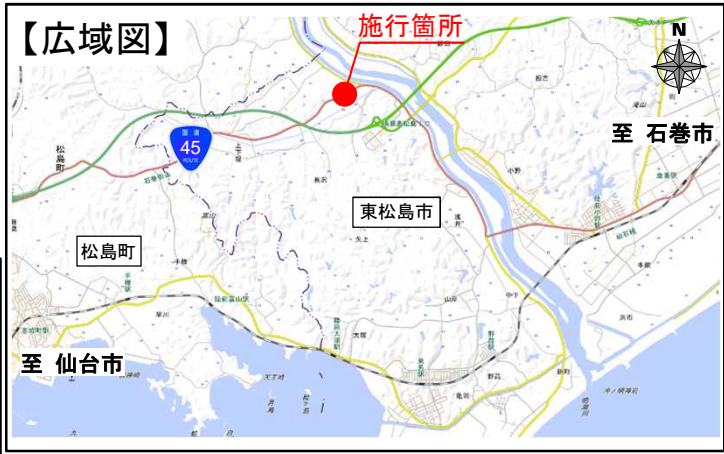
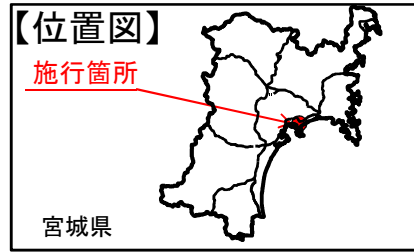

(12) 防災・減災対策等強化事業推進費(災害対策)

事業名	道路維持管理事業(一般国道231号)		
事業主体	国土交通省		
施行地	イシカリ アツタ 北海道石狩市厚田区厚田		
事業費	1,340,000 (千円)	国費	1,340,000 (千円)
内容	令和5年3月12日に一般国道231号で崖崩れが発生し、2日間の全面通行止めを行った。 このため、推進費を活用して緊急的に法面对策工(擁壁工など)を行うことで再度災害防止を図り、通行者の安全・安心を確保する。		

令和5年3月の崖崩れによる被害を受けた隣接箇所に対して、災害復旧事業とあわせて、再度災害防止対策として、擁壁工などを実施する

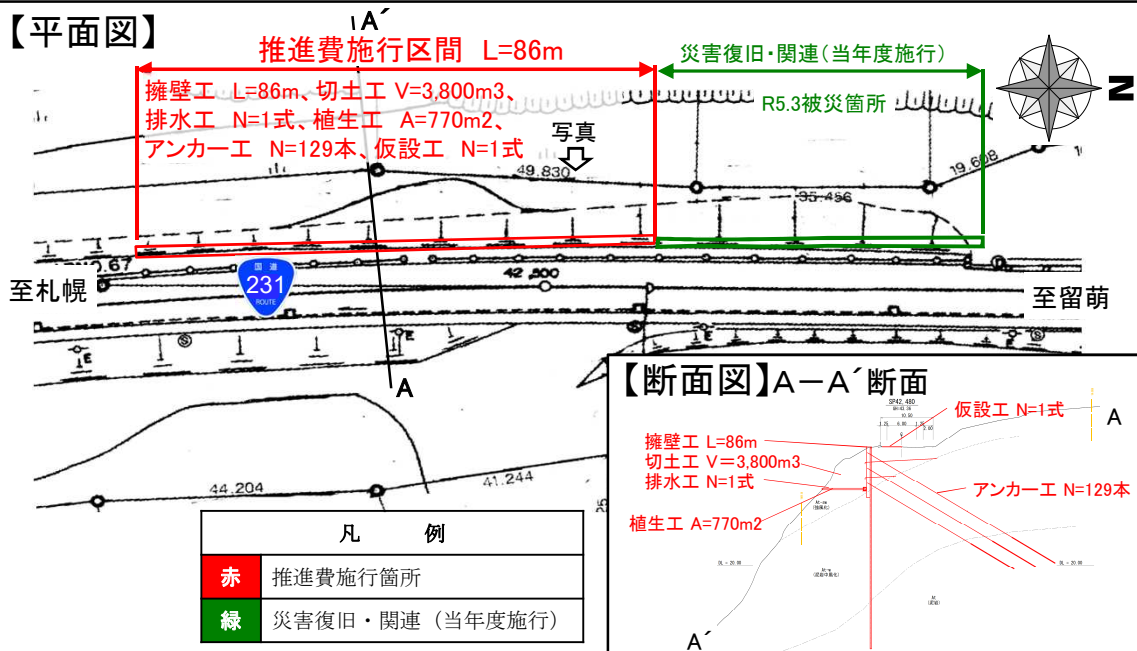
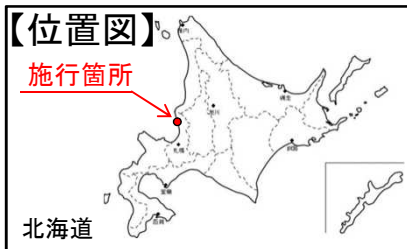

(13) 防災・減災対策等強化事業推進費(災害対策)

事業名	道路維持管理事業(一般国道5号)		
事業主体	国土交通省		
施行地	オタル ハリウス 北海道小樽市張碓地先		
事業費	400,000 (千円)	国費	400,000 (千円)
内容	令和5年4月5日に一般国道5号で落石が発生した。 このため、推進費を活用して緊急的に落石対策工(落石防護柵工)を行うことで再度災害防止を図り、通行者の安全・安心を確保する。		

令和5年4月の崖崩れ(落石)が発生した箇所に対して、再度災害防止対策として、落石防護柵工を実施する

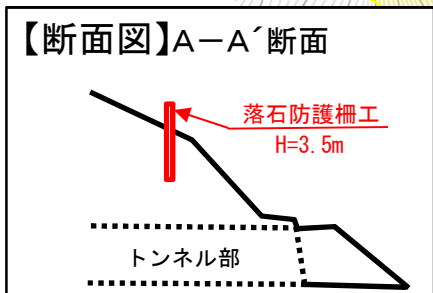
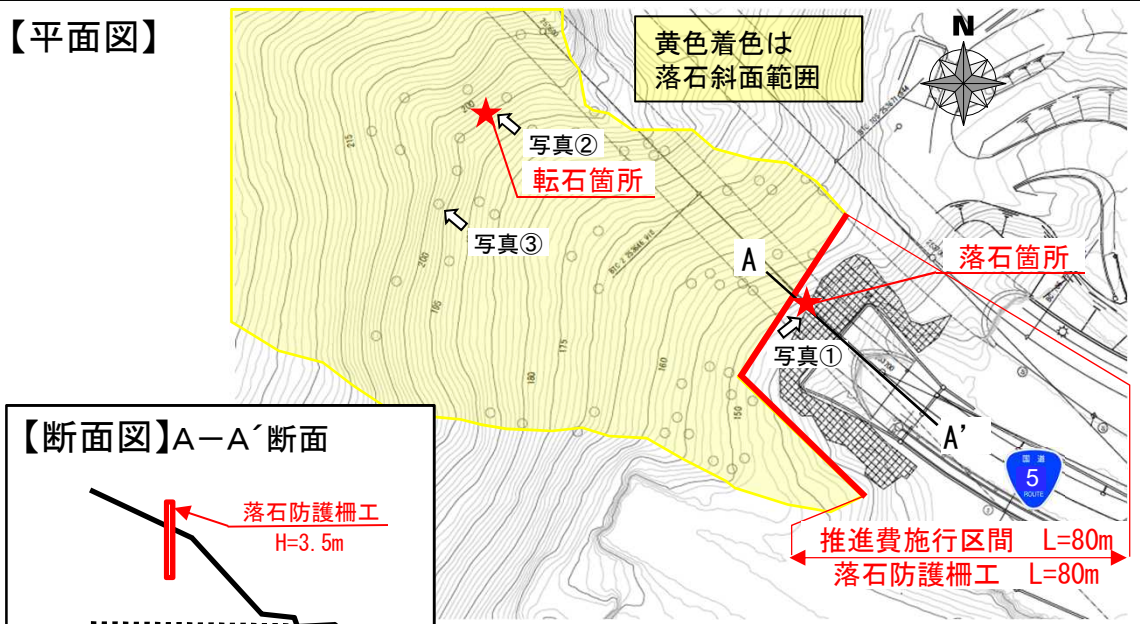
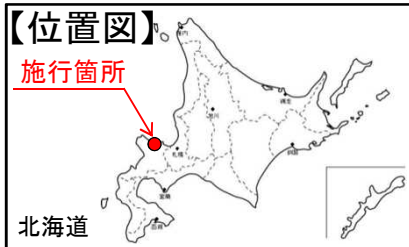

(14) 防災・減災対策等強化事業推進費(災害対策)

事業名	道路維持管理事業(一般国道228号)		
事業主体	国土交通省		
施行地	ヒヤマ カミノクニ オオアンザイ 北海道檜山郡上ノ国町大安在		
事業費	250,000 (千円)	国費	250,000 (千円)
内容	令和5年1月25日に一般国道228号で高潮により盛土流出・路面変状が発生し、3日間の交通規制を行った。 このため、推進費を活用して緊急的に法面对策工(擁壁工)を行うことで再度災害防止を図り、通行者の安全・安心を確保する。		

令和5年1月の高潮による被害を受けた箇所に対して、再度災害防止対策として、擁壁工を実施する

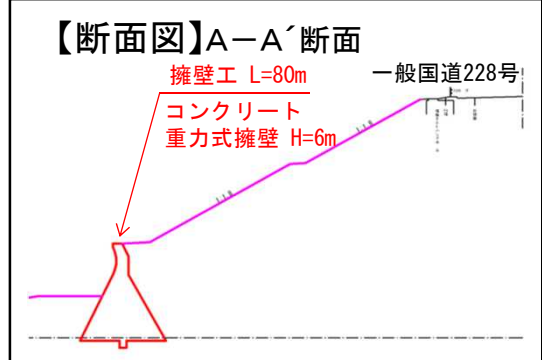
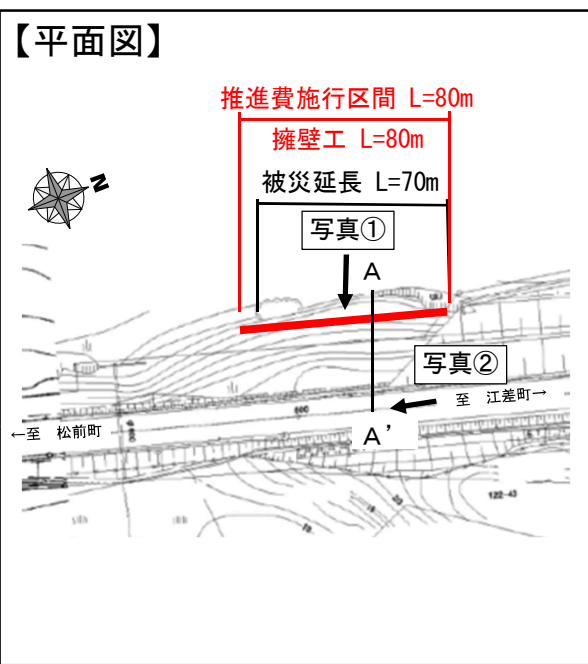
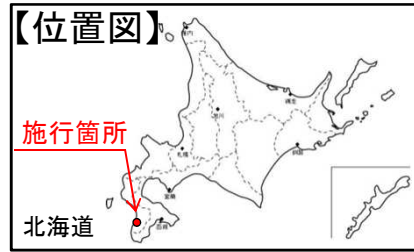

(15) 防災・減災対策等強化事業推進費(災害対策)

事業名	道路維持管理事業(一般国道19号)		
事業主体	国土交通省		
施行地	ヒガシチクマ イクサカ 長野県東筑摩郡生坂村生坂地先		
事業費	311,000 (千円)	国費	311,000 (千円)
内容	令和5年5月7日~8日の豪雨により一般国道19号で法面表土崩落が発生した。 このため、推進費を活用して緊急的に法面对策工(吹付法砕工など)を行うことで再度災害防止を図り、通行者の安全・安心を確保する。		

令和5年5月の法面表土崩落が発生した箇所に対して、再度災害防止対策として、吹付法砕工などを実施する

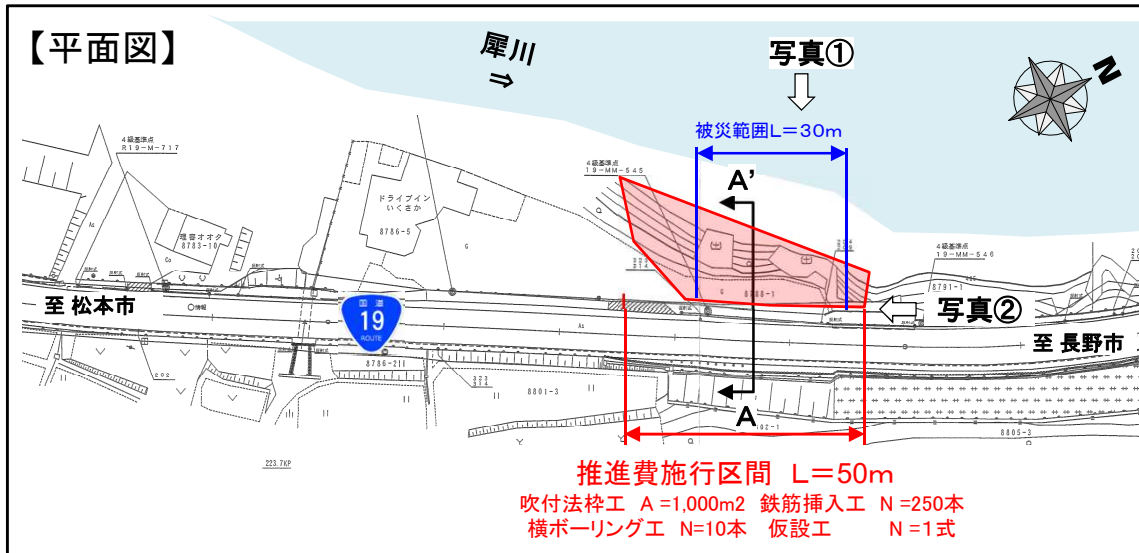
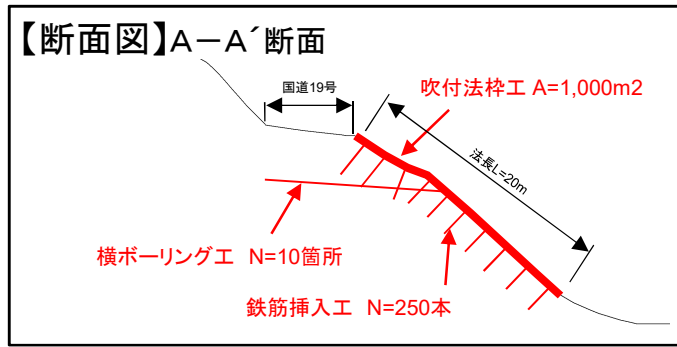
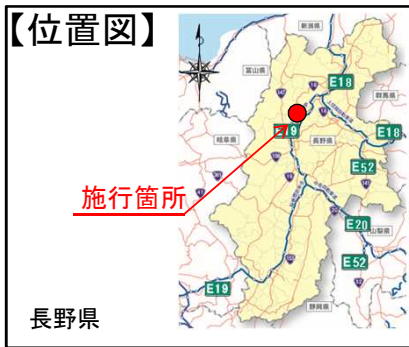

(16) 防災・減災対策等強化事業推進費(災害対策)

事業名	道路更新防災等対策事業(一般国道249号)		
事業主体	石川県		
施行地	スズマウラ 石川県珠洲市真浦町地先		
事業費	200,000 (千円)	国費	100,000 (千円)
内容	令和5年5月5日の地震により一般国道249号で落石が発生し、5日間の全面通行止めを行った。 このため、推進費を活用して緊急的に落石対策工(落石防護柵工)を行うことで再度災害防止を図り、通行者の安全・安心を確保する。		

令和5年5月の地震による落石被害を受けた箇所に対して、再度災害防止対策として、落石防護柵工を実施する

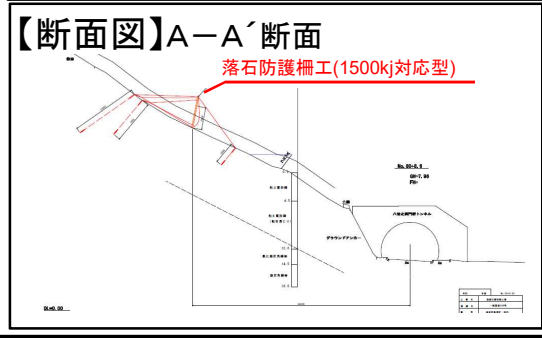
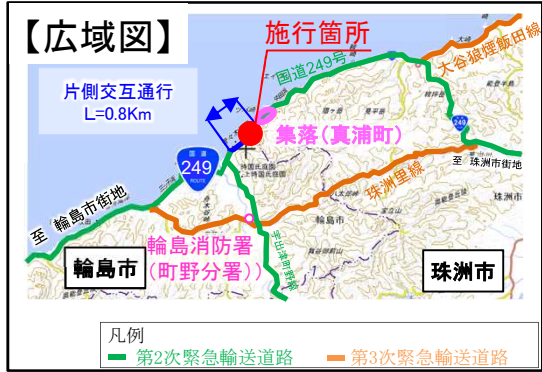
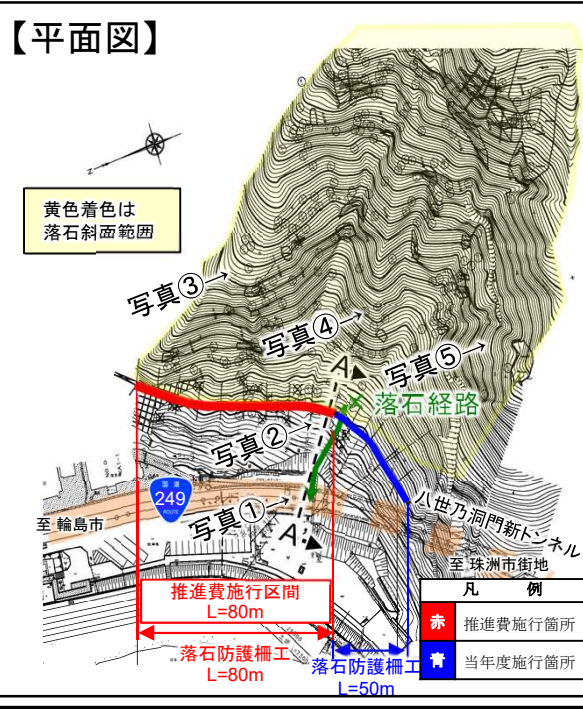

(17) 防災・減災対策等強化事業推進費(災害対策)

事業名	道路更新防災等対策事業(町道西中村広畑線) <small>ニシナカムラヒロバタケ</small>		
事業主体	みなべ町		
施行地	和歌山県日高郡みなべ町東岩代 <small>ヒダカ ヒガシイワシロ</small>		
事業費	120,000 (千円)	国費	60,000 (千円)
内容	令和5年4月18日に町道西中村広畑線で崖崩れが発生し、全面通行止めを行っている。 このため、推進費を活用して緊急的に法面对策工(コンクリート吹付工)を行うことで再度災害防止を図り、通行者の安全・安心を確保する。		

令和5年4月の崖崩れによる被害を受けた箇所に対して、再度災害防止対策として、コンクリート吹付工を実施する

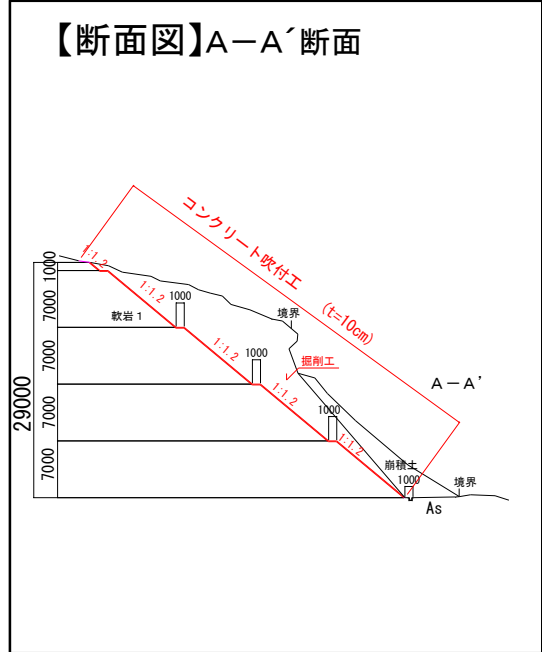
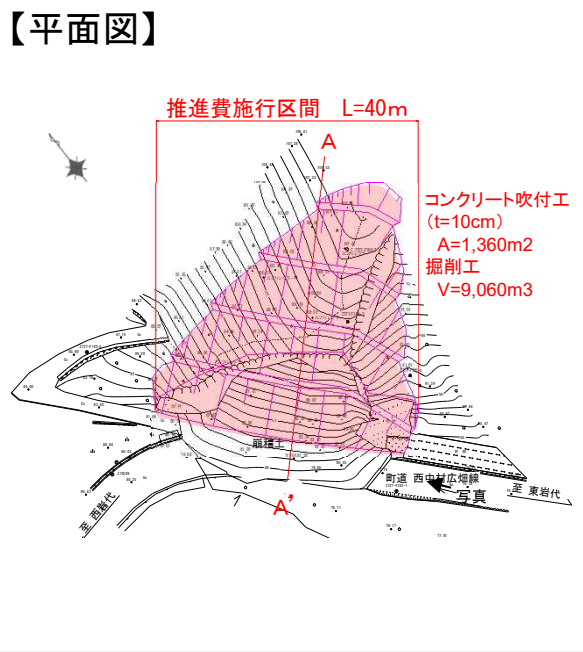
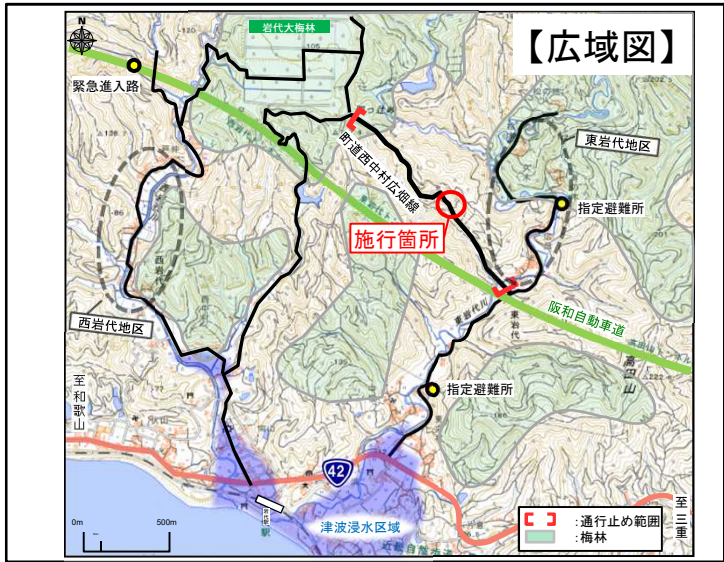

(18) 防災・減災対策等強化事業推進費(災害対策)

事業名	道路更新防災等対策事業(主要地方道高知伊予三島線 ^{コウチイヨミシマ})		
事業主体	愛媛県		
施行地	シコクチュウオウ トミサト ツネヤマ 愛媛県四国中央市富郷町津根山		
事業費	80,000 (千円)	国費	40,000 (千円)
内容	令和5年3月14日に主要地方道高知伊予三島線で落石が発生し、29日間の全面通行止めを行った。 このため、推進費を活用して緊急的に落石対策工(落石防護柵工)を行うことで再度災害防止を図り、通行者の安全・安心を確保する。		

令和5年3月の崖崩れ(落石)による被害を受けた箇所に対して、再度災害防止対策として、落石防護柵工を実施する

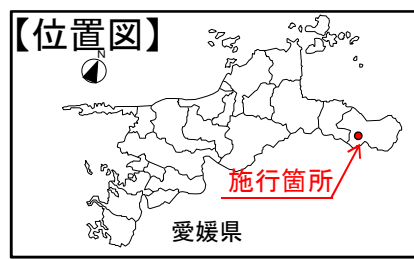

(崖崩れ発生時の状況)

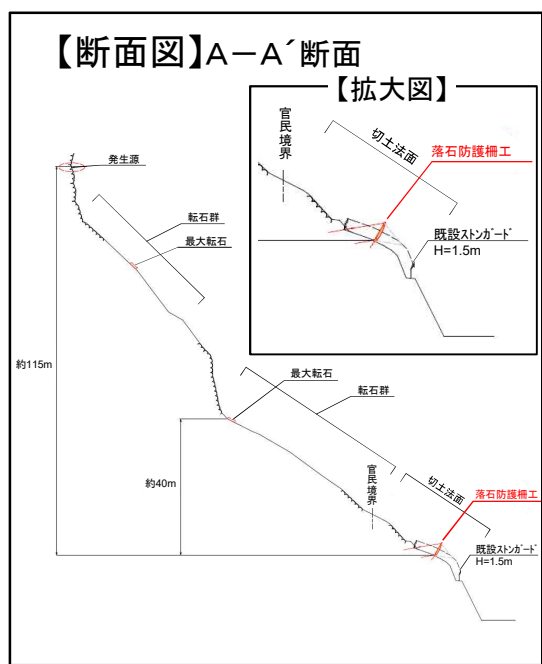
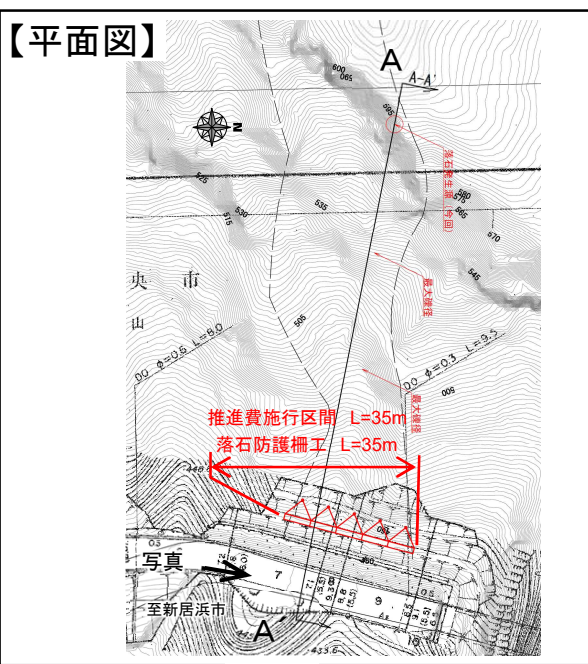
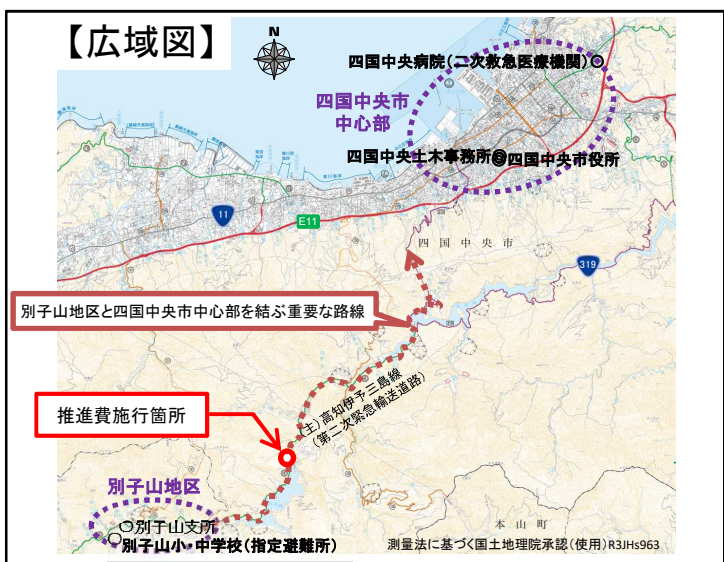

(19) 防災・減災対策等強化事業推進費(災害対策)

事業名	道路更新防災等対策事業(市道温泉センター線)		
事業主体	八代市		
施行地	ヤツシロ サカモト カワタケ 熊本県八代市坂本町川嶽地先		
事業費	24,000 (千円)	国費	12,000 (千円)
内容	令和5年4月16日に市道温泉センター線で崖崩れが発生し、13日間の全面通行止めを行った。 このため、推進費を活用して緊急的に法面对策工(吹付法砕工)を行うことで再度災害防止を図り、通行者の安全・安心を確保する。		

令和5年4月の崖崩れによる被害を受けた箇所に対して、再度災害防止対策として、吹付法砕工などを実施する

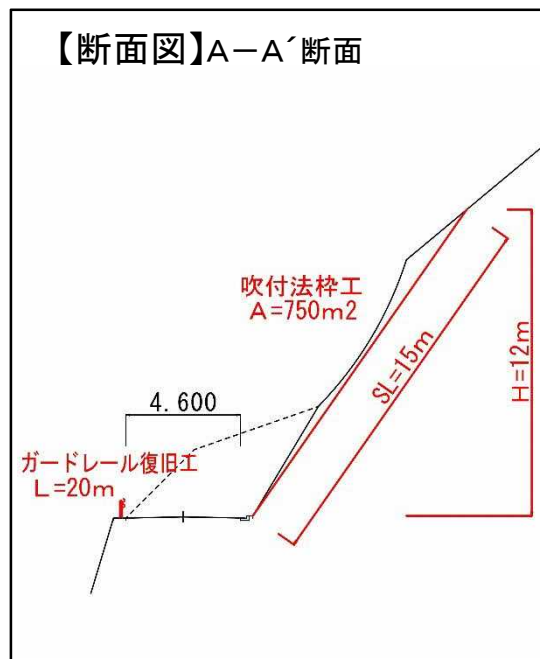
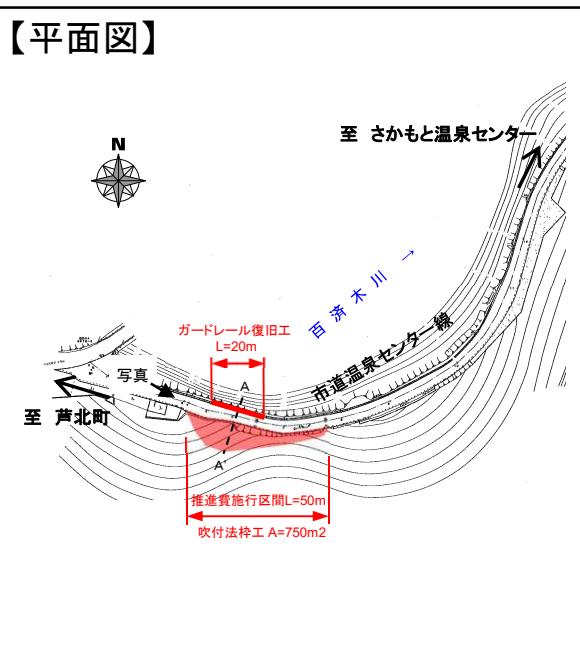
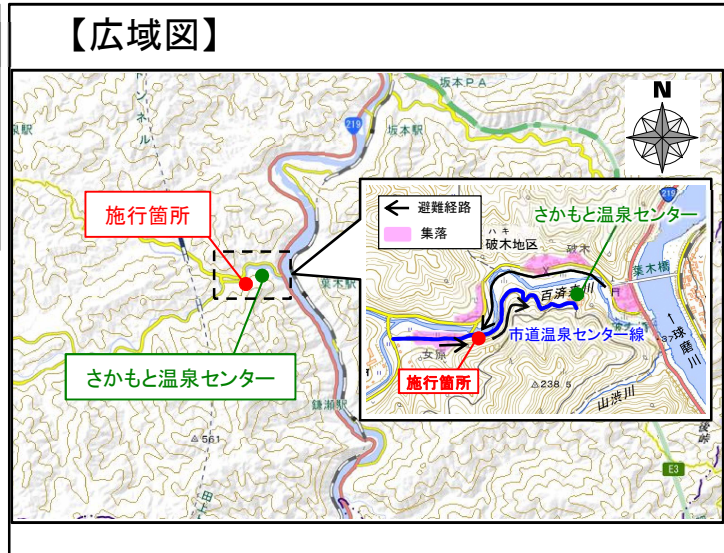
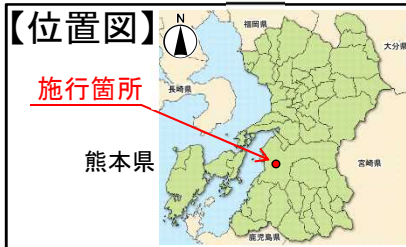

(20) 防災・減災対策等強化事業推進費(災害対策)

事業名	国有林野内治山事業(幌武意地区) <small>ホロムイ</small>		
事業主体	林野庁		
施行地	北海道積丹郡積丹町大字幌武意町 積丹海岸保安林3482林班 <small>シヤコタン</small> <small>ホロムイ</small>		
事業費	255,000 (千円)	国費	255,000 (千円)
内容	令和5年3月14日に町道で落石が発生し、落下物除去作業中には片側通行規制を行った。 このため、推進費を活用して緊急的に法面对策工(落石防護網工)を行うことで再度災害防止を図り、地域住民の安全・安心を確保する。		

令和5年3月の崖崩れ(落石)による被害を受けた箇所に対して、再度災害防止対策として、落石防護網工を実施する

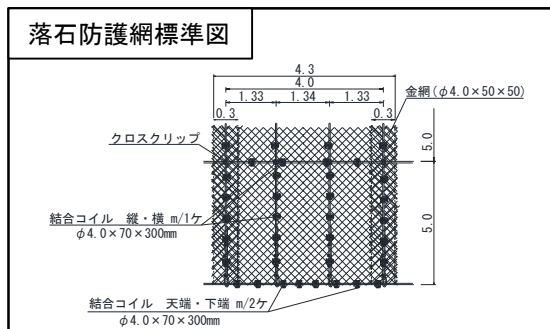
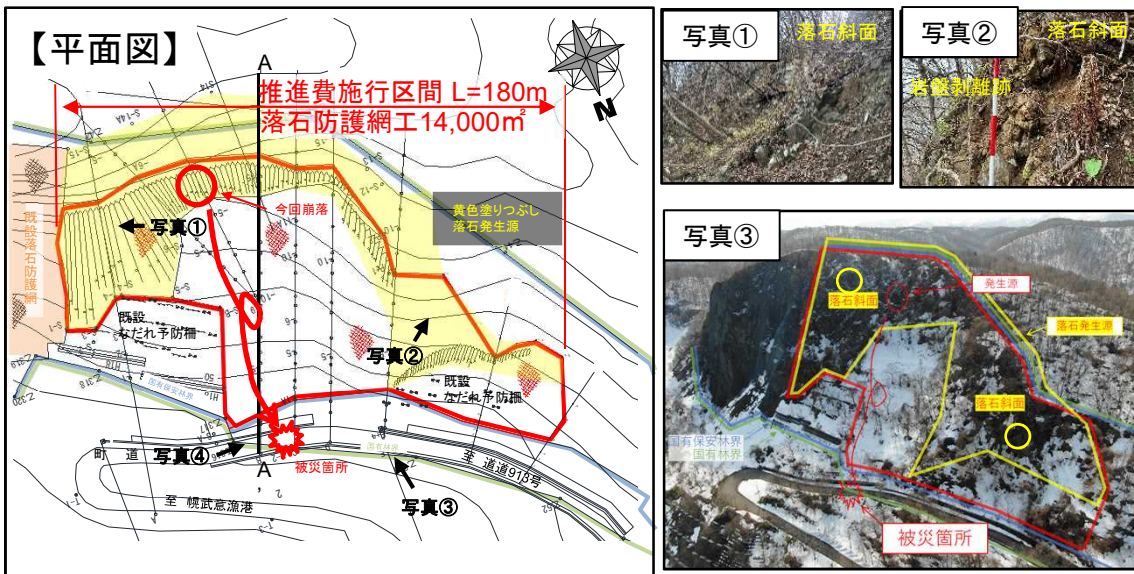
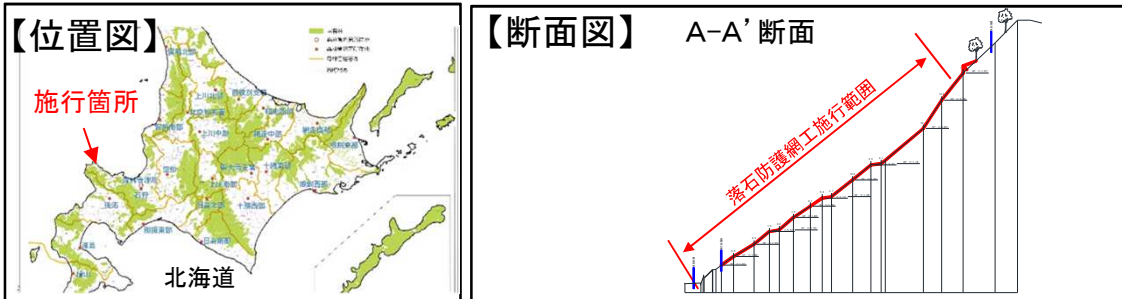

(21) 防災・減災対策等強化事業推進費(災害対策)

事業名	治山事業(芝居地区) ^{シバイ}		
事業主体	高知県		
施行地	高知県安芸市畑山字芝居地内 ^{アキ ハタヤマ シバイ}		
事業費	86,000 (千円)	国費	43,000 (千円)
内容	<p>令和5年3月23日に県道畑山柄ノ木線で崖崩れが発生し、6日間の全面通行止めを行った。</p> <p>このため、推進費を活用して緊急的に法面对策工(法枠工など)を行うことで再度災害防止を図り、地域住民の安全・安心を確保する。</p>		

令和5年3月の崖崩れによる被害を受けた箇所に対して、再度災害防止対策として、法枠工などを実施する

【位置図】



【断面図】

A-A' 断面

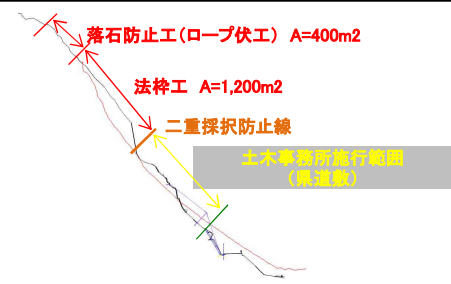

【平面図】

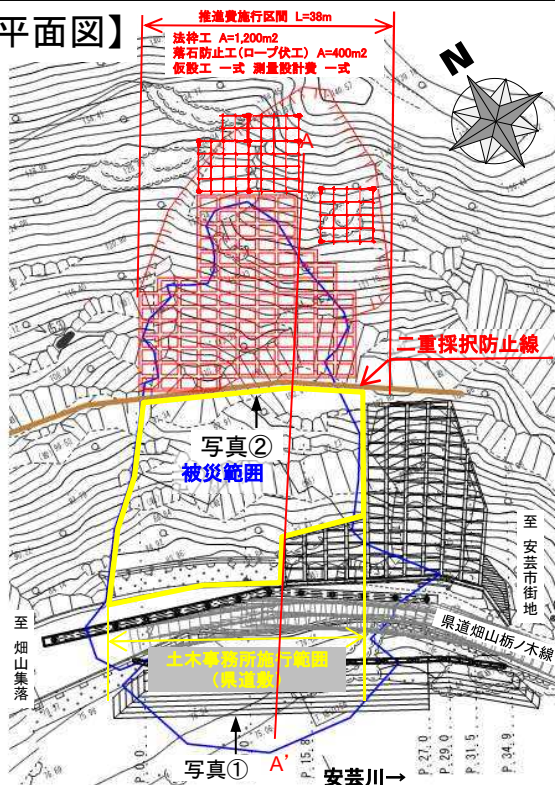

赤	推進費施行箇所
黄	次年度以降の実施予定(土木事務所施行)

写真②



写真①

