

# 改善箇所説明図

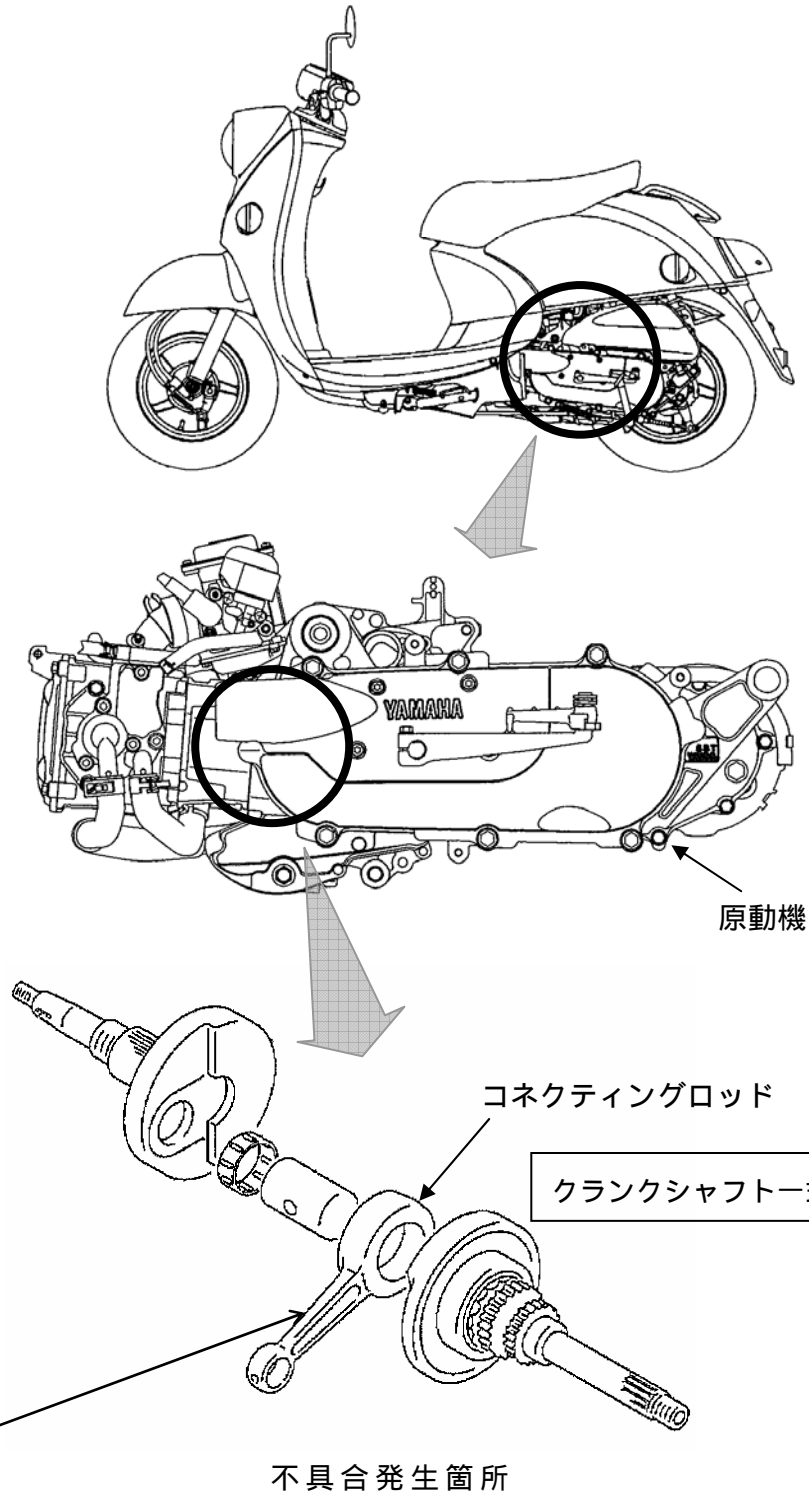

エンジンのコネクティングロッドの製造時の熱処理方法が不適切なため、当該コネクティングロッドの強度が不足しているものがある。そのため、そのまま使用を続けると、コネクティングロッドが破損し、エンジンが停止して再始動できなくなるおそれがある。

改善の内容：全車両、良品のコネクティングロッドが組み込まれたクランクシャフト一式と交換する。

識別：原動機の型式打刻付近に白ペイントを塗布する。

注：  は交換部品を示す。