

改善箇所説明図

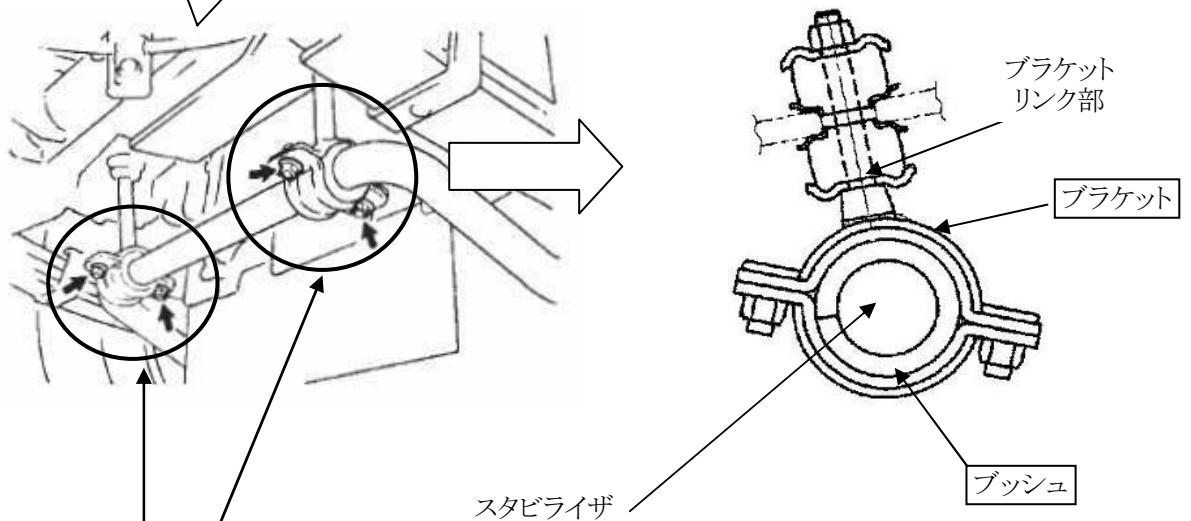

注; は交換部品を示す。

基準不適合発生箇所

スタビライザを車台に固定するリンク機構のブッシュの寸法が不適切なため、フロントサスペンションが上下する際にブッシュ部の摺動が悪いものがある。そのため、当該リンク機構に過大な応力が発生して折損することがあり、最悪の場合、二カ所のリンク機構が折損してスタビライザが落下するおそれがある。

改善の内容

全車両、当該ブッシュを対策品と交換するとともに、ブラケットを対策品または新品に交換する。

識別: 車台番号届出型式右端桁上の位置に黄色ペイントを塗布する。